

• DYSZE DO ROZDZIELACZY / TRYSKY PRO VÍCENÁSOBNÉ FORMY

Symbol dyszy Kód trysky	L	Symbol grzałki Kód topení	Watt	Termopara / Čidlo	
				Uziemiona Uzemněné	Izolovaná Izolované
DN22036-2-..	36	E17107	170	E17313	E17869
DN22046-2-..	46	E17108	200		
DN22056-2-..	56	E17109	200		
DN22066-2-..	66	E17110	200		
DN22076-2-..	76	E17111	240		
DN22086-2-..	86	E17112	240		
DN22096-2-..	96	E17113	240	E17314	E17870
DN22106-2-..	106	E17114	250		
DN22116-2-..	116	E17115	250		
DN22126-2-..	126	E17116	270		
DN22136-2-..	136	E17117	270		
DN22146-2-..	146	E17118	270		
DN22156-2-..	156	E17119	300	E17315	E17871
DN22166-2-..	166	E17120	300		
DN22176-2-..	176	E17121	300		
DN22186-2-..	186	E17122	350		
DN22196-2-..	196	E17123	350		
DN22206-2-..	206	E17124	350		
				E17316	E17872

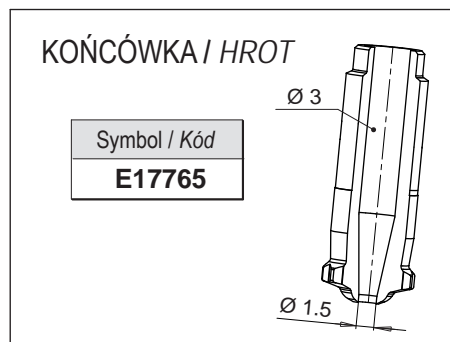

Przykład zamówienia:
Vzor pro objednávku: **DN 22 096 -2 -JG**

Dysza - Průměr
Długość - Délka

Typ końcówki 2 - Typ hrotu 2

Termopara uziemiona / Uzemněné čidlo

Jeśli brak oznaczenia dostarczana jest uziemiona termopara.
Není-li uvedeno jinak, dodává se uzemněné čidlo

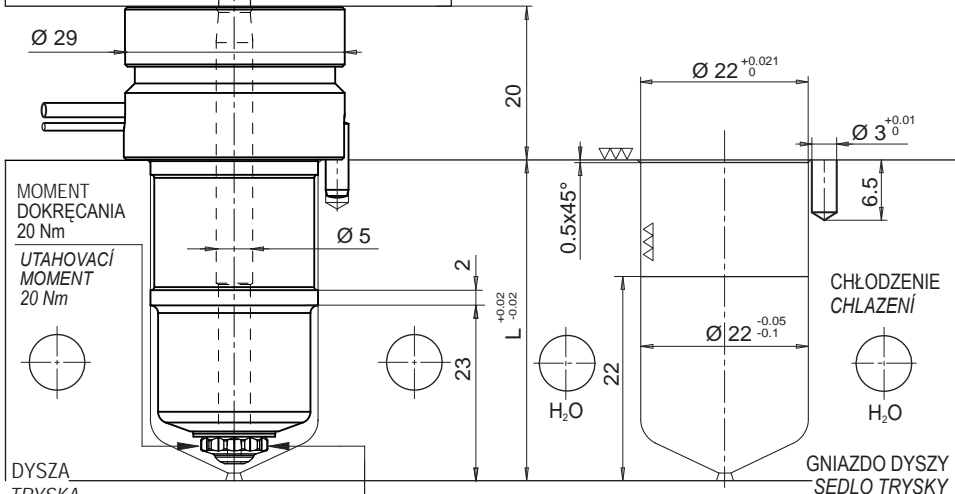
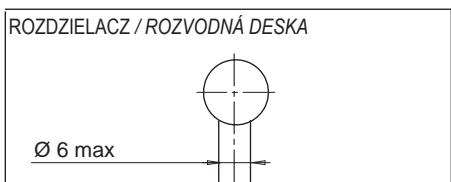

*KLUCZ WIELOKĄTNY E17819
Ø 8 DIN 3120 UNI-ISO 1174
*VÍCEHRANNÝ KLÍČ E17819
Ø 8 DIN3120 UNI-ISO 1174

Kolek zabezpieczający przed obrotem
Protirotační kolík

Minimalna odległość między dyszami przy wykonaniu specjalnym.
Minimální vzdálenost středů na vyžádání.

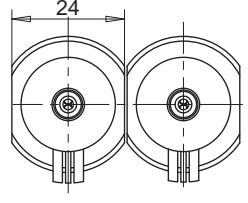
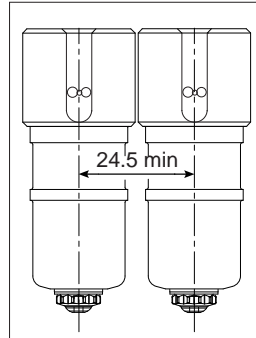

**GRZĄŁKA I TERMOPARA
TOPENÍ A ČIDLO**

GRZĄŁKA TOPENÍ	Biały / Czerwono - Biały Bílá / Červená-Bílá	230 V
TERMOPARA ČIDLO	Czerwony / Červená	TC+
	Niebieski / Modrá	TC-

Ozn. kodowe Doplnkový kód	Opis / Popis
.. - JG	Uziemiona termopara z kalibrowaniem typu J Uzemněné čidlo typ J, kalibrované
.. - JU	Izolowana termopara typu J Izolované čidlo s kalibrací typu J

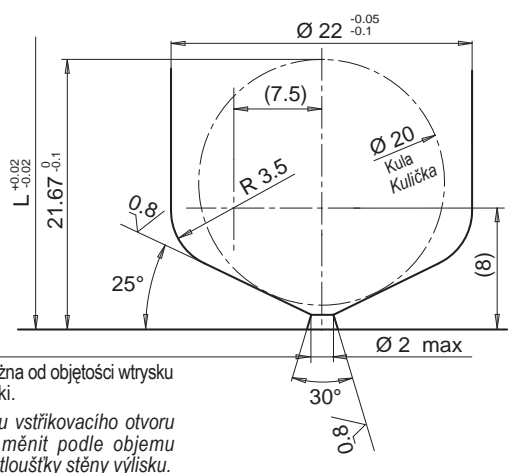

Średnica przewężki jest zależna od objętości wtrysku i grubości ścianek wypraski.
Uvedená hodnota průměru vstřikovacieho otvoru je přibližná a může se měnit podle objemu vstřikovaného materiálu a tloušťky stěny výlisku.

• TULEJA / POUZDRO

Na zamówienie / K dispozici na požádání

- TULEJA
- POUZDRO

Symbol tulei Kód pouzdra	L
E17772/...	36
E17773/...	46

Stal / Ocel
HRC 50-52

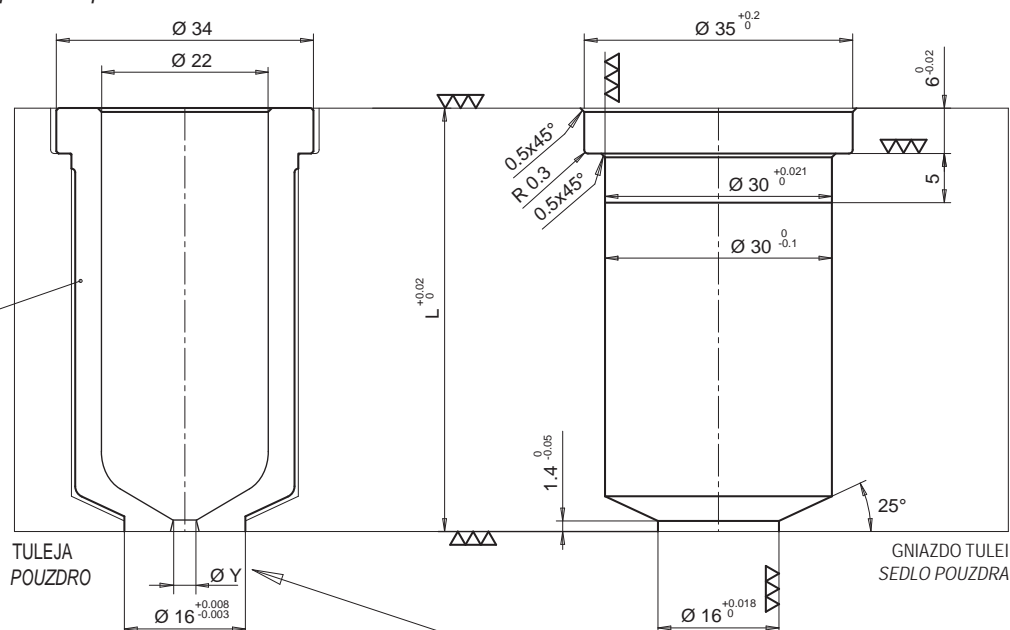

- TULEJA Z WYDŁUŻONĄ KONCÓWKĄ
- PRODŁOŻENÉ POUZDRO

Symbol tulei Kód pouzdra	L	Extra L
E17774/...	36	15
E17775/...	46	15

SPECJALNE WYKONANIE NA KOSZT KLIENTA
VYSTUPNÍ ÚHEL DLE POŽADAVKU KLIENTA

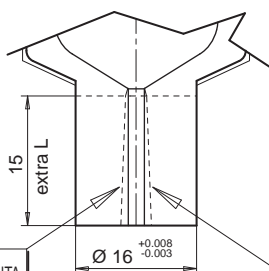

WYKONANIE DOSTĘPNE NA PROŚBĘ ZAMAWIAJĄCEGO. THERMOPLAY OCENI MOŻLIWOŚĆ WYKONANIA Z UWZGLĘDNIENIEM ŚREDNICY PRZEWĘŻKI ORAZ DŁUGOŚCI PRZEDŁUŻENIA.

DÍLY LZE UPRAVIT DLE POŽADAVKU KLIENTA. THERMOPLAY V PŘÍPADĚ POTŘEBY ZMĚNÍ PRŮMĚR VSTRÍKOVACÍHO OTVORU PODLE HODNOTY PRODLOUŽENÉ DÉLKY.

Ø	Ozn. kodowe Doplňkový kód
1.0	10
1.1	11
1.2	12
1.3	13
1.4	14
1.5	15
1.6	16
1.7	17
1.8	18
1.9	19
2.0	20

Przykład zamówienia:

E17772/19 = Tuleja dla dyszy L=36 mm bez przedłużenia z przewężką 1,9 mm.

Příklad objednání:

E17772/19= pouzdro pro trysku o délce=(L) 36 mm, bez prodloužení a se vstříkovacím otvorem Ø 1,9 mm

• PIERŚCIEŃ DYSTANSOWY / DISTANČNÍ KROUŽEK

W przypadku dłuższych dysz należy dodać żądany symbol pierścienia dystansowego do symbolu tulei (E17772, E17773, E17774 i E17775) w celu uzyskania odpowiedniej długości. Pro zajištění správné délky doplňte ke kódu pouzdra (E17772, E17773, E17774 a E17775) také kód požadovaného distančního kroužku.

Symbol pierścienia Kód distančního kroužku	H
E17561	10
E06826	20
E17562	30
E06827	40
E07086	50
E17563	60
E17564	70
E17565	80
E17566	90
E17567	100
E17568	110
E17569	120
E17570	130
E17571	140
E17572	150
E17573	160
E17574	170

