

• DYSZE DO ROZDZIELACZY / TRYSKY PRO VÍCENÁSOBNÉ FORMY

Symbol dyszy Kód trysky	L	Symbol grzałki Kód topení	Watt	Termopara / Čidlo	
				Uziemiona Uzemněné	Izolovaná Izolované
DN44076-2-..	76	E17185	480	E17223	E17877
DN44086-2-..	86	E17186	480		
DN44096-2-..	96	E17187	480		
DN44106-2-..	106	E17188	580		
DN44116-2-..	116	E17189	580		
DN44126-2-..	126	E17190	580		
DN44136-2-..	136	E17191	660	E17224	E17878
DN44146-2-..	146	E17192	660		
DN44156-2-..	156	E17193	660		
DN44166-2-..	166	E17194	700		
DN44176-2-..	176	E17195	700	E17225	E17879
DN44186-2-..	186	E17196	700		
DN44196-2-..	196	E17197	725		
DN44206-2-..	206	E17198	725		
DN44216-2-..	216	E17199	725		
DN44226-2-..	226	E17200	760		
DN44236-2-..	236	E17201	760	E17226	E17880
DN44246-2-..	246	E17202	800		
DN44256-2-..	256	E17203	800		

KOŇCÓVKA / HROT

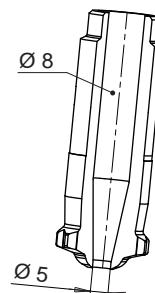

Symbol / Kód

E17767

Príklad zamóvnenia:

Vzor pro objednávku:

DN 44 096 -2 -JG

Dysza - Průměr

Długość - Délka

Typ koŇcÓvki 2 - Typ hrotu 2

Termopara uziemiona / Uzemněné čidlo

Ješlí brak oznacenia dostarczana jest uziemiona termopara.
Není-li uvedeno jinak, dodává se uzemněné čidlo

ROZDZIELACZ / ROZVODNÁ DESKA

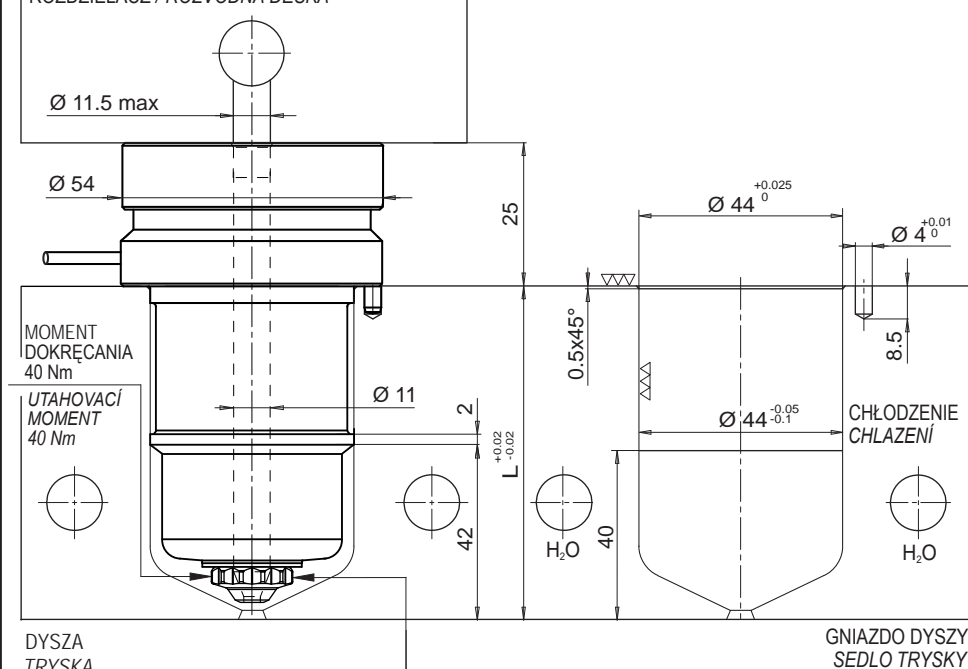

*KLUCZ WIELOKĄTNY E17821
Ø 18 DIN 3120 UNI-ISO 1174
*VÍCEHRANNÝ KLÍČ E17821
Ø 18 DIN3120 UNI-ISO 1174

Kolek zabezpieczający przed obrotem
Protirotační kolík

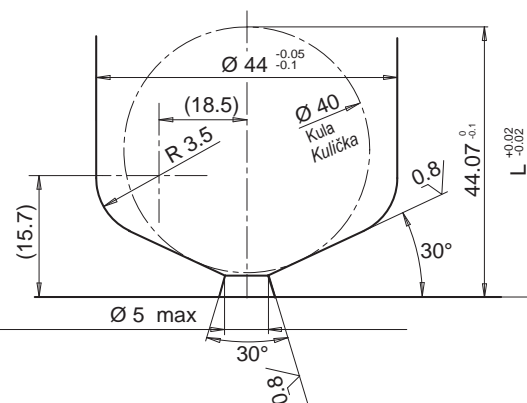
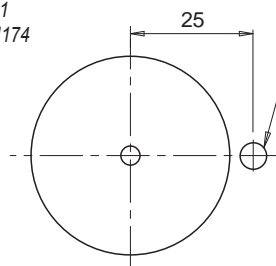
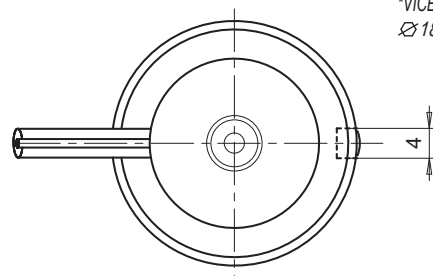
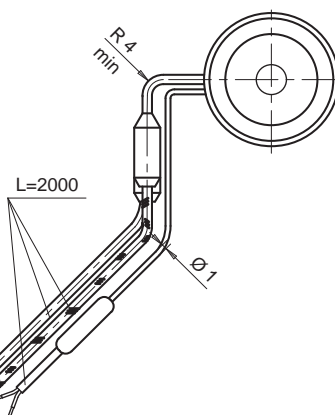

Šrednica przewłeczki jest zależna od objętości wtrysku i grubości ścianek wypraski.

Uvedená hodnota průměru vstřikovacího otvoru je přibližná a může se měnit podle objemu vstřikovaného materiálu a tloušťky stěny výlisku.

• TULEJA / POUZDRO

Na zamówienie / K dispozici na požádání

- TULEJA
- POUZDRO

Symbol tulei Kód pouzdra	L
E17780/...	66
E17781/...	76

Stal / Ocel
HRC 50-52

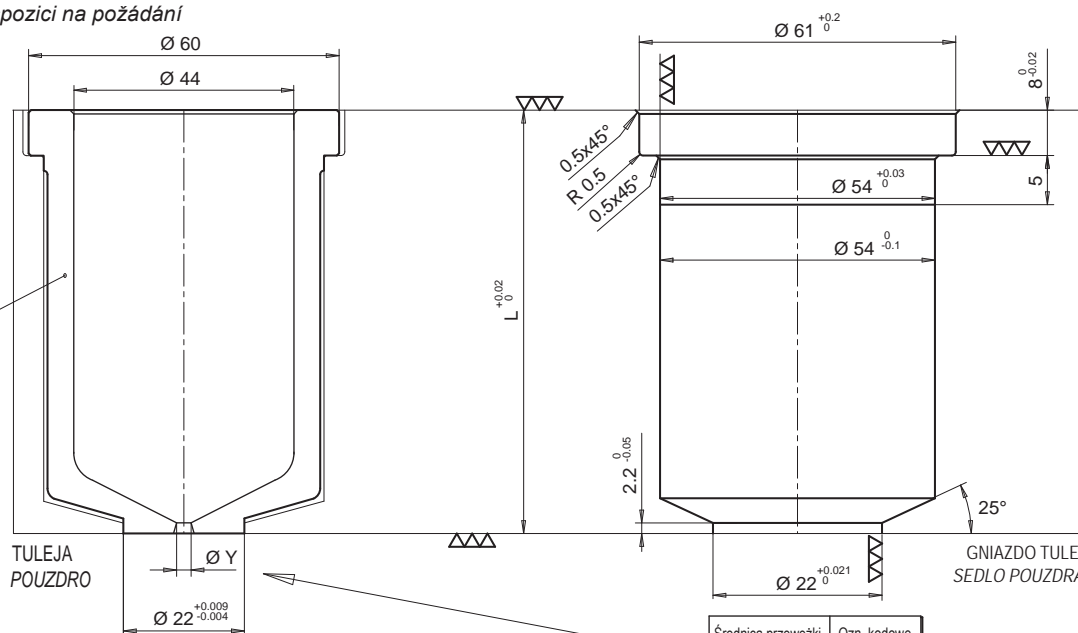

- TULEJA Z WYDŁUŻONĄ KOŃCÓWKĄ
- PRODLUŻENÉ POUZDRO

Symbol tulei Kód pouzdra	L	Extra L
E17782/...	66	15
E17783/...	76	15

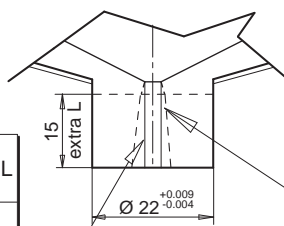

WYKONANIE DOSTĘPNE NA PROŚBĘ ZAMAWIAJĄCEGO. THERMOPLAY OCENI MOŻLIWOŚĆ WYKONANIA Z UWZGLĘDNIENIEM ŚREDNICY PRZEWĘŻKI ORAZ DŁUGOŚCI PRZEDŁUŻENIA.

DÍLY LZE UPRAVIT DLE POŽADAVKU KLIENTA. THERMOPLAY V PŘÍPADĚ POTŘEBY ZMĚNÍ PRŮMĚR VSTŘIKOVACÍHO OTVORU PODLE HODNOTY PRODLUŽENÉ DÉLKY.

SPECJALNE WYKONANIE NA KOSZT KLIENTA
VYSTUPNÍ ÚHEL DLE POŽADAVKU KLIENTA

Średnica przewężki Vstříkovací otvor Ø Y	Ozn. kodowe Doplňkový kód
3.0	30
3.1	31
3.2	32
3.3	33
3.4	34
3.5	35
3.6	36
3.7	37
3.8	38
3.9	39
4.0	40
4.1	41
4.2	42
4.3	43
4.4	44
4.5	45
4.6	46
4.7	47
4.8	48
4.9	49
5.0	50

Przykład zamówienia:

E17780/43 = Tuleja dla dyszy L=66 mm bez przedłużenia z przewężką 4,3 mm.

Příklad objednávni:

E17780/43 = pouzdro pro trysku o délce=(L) 66 mm, bez prodloužení a se vstříkovacím otvorem Ø 4,3 mm

• PIERŚCIEŃ DYSTANSOWY / DISTANČNÍ KROUŽEK

W przypadku dłuższych dysz należy dodać żądany symbol pierścienia dystansowego do symbolu tulei (E17780, E17781, E17782 i E17783) w celu uzyskania odpowiedniej długości. Pro zajištění správné délky doplňte ke kódu pouzdra (E17780, E17781, E17782 a E17783) také kód požadovaného distančního kroužku.

Symbol pierścienia Kód distančního kroužku	H
E17750	10
E06813	20
E17751	30
E06814	40
E17752	50
E17753	60
E06815	70
E17754	80
E07091	90
E06816	100
E17755	110
E17756	120
E17757	130
E17758	140
E17759	150
E17760	160
E17761	170
E17762	180
E17763	190

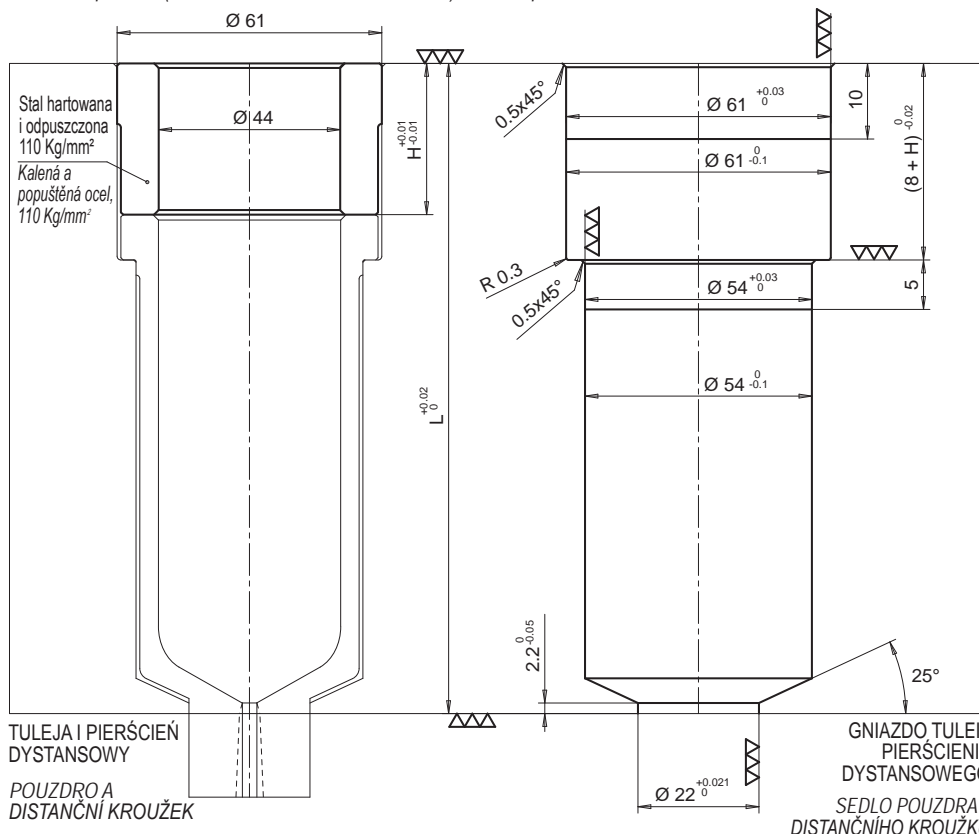

• TULEJA CHŁODZONA / CHLAZENÉ POUZDRO

Na zamówienie / K dispozici na požádání

- TULEJA CHŁODZONA
- CHLAZENÉ POUZDRO

Symbol tulei Kód pouzdra	L
E17796/...	76
E17797/...	86

CHŁODZENIE
CHLAZENÍ

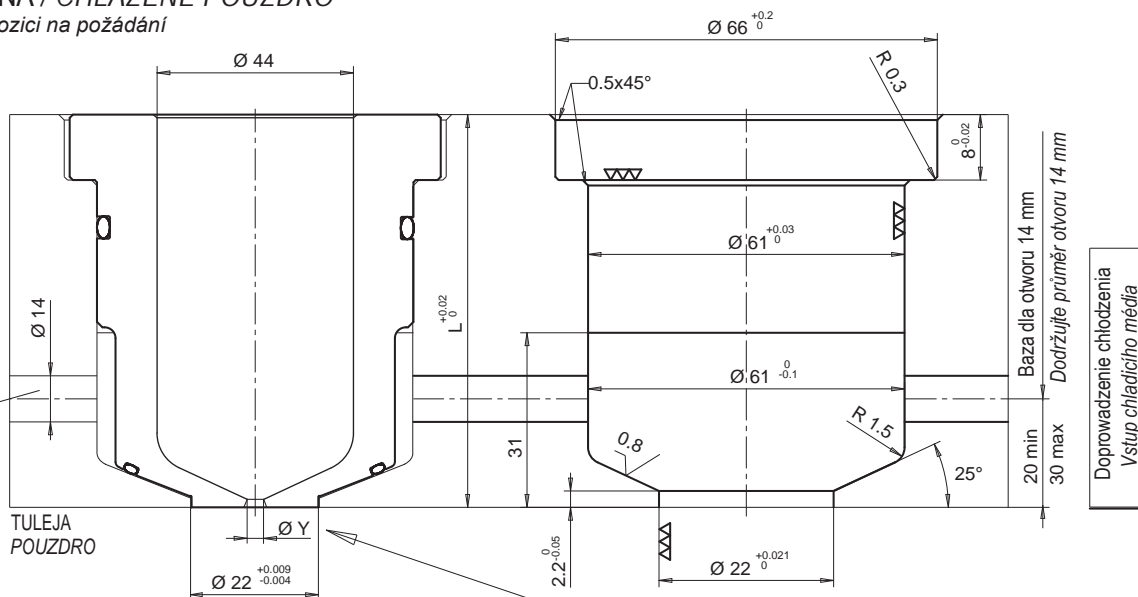

Doprowadzenie chłodzenia
Vstup chladícího média

- TULEJA CHŁODZONA Z WYDŁUŻONĄ KOŃCÓWKĄ
- CHLAZENÉ PRODLOUŽENÉ POUZDRO

Symbol tulei Kód pouzdra	L	Extra L
E17798/..	76	15
E17799/..	86	15

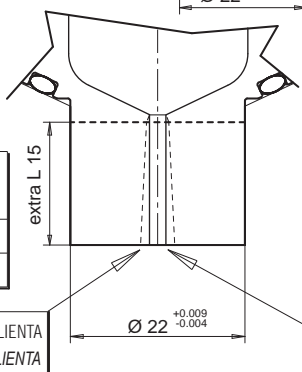

WYKONANIE DOSTĘPNE NA PROŚBĘ ZAMAWIAJĄCEGO. THERMOPLAY OCENI MOŻLIWOŚĆ WYKONANIA Z UWZGLĘDNIENIEM ŚREDNICY PRZEWĘŻKI ORAZ DŁUGOŚCI PRZEDŁUŻENIA.

DÍLY LZE UPRAVIT DLE POŽADAVKU KLIENTA. THERMOPLAY V PŘÍPADĚ POTŘEBY ZMĚNÍ PRŮMĚR VSTRÍKOVACÍHO OTVORU PODLE HODNOTY PRODLOUŽENÉ DÉLKY.

Średnica przewężki Vstříkovací otvor Ø Y	Ozn. kodowe Doplňkový kód
3.0	30
3.1	31
3.2	32
3.3	33
3.4	34
3.5	35
3.6	36
3.7	37
3.8	38
3.9	39
4.0	40
4.1	41
4.2	42
4.3	43
4.4	44
4.5	45
4.6	46
4.7	47
4.8	48
4.9	49
5.0	50

Przykład zamówienia: E17796/39 =

Tuleja dla dyszy L= 76 mm bez przedłużenia z przewężką 3,9 mm.

Příklad objednávání : E17796/39 =

Pouzdro pro trysku o délce = (L) 76 mm, bez prodloužení a se vstříkovacím otvorem Ø 3,9 mm.

SPECJALNE WYKONANIE NA KOSZT KLIENTA
VÝSTUPNÍ ÚHEL DLE POŽADAVKU KLIENTA

Do chłodzonych tulei nie są dostarczane pierścienie dystansowe.
Dostępne są długości 76 i 86 mm.

K chlazenému pouzdru se nedodává distanční kroužek.
K dispozici jsou délky 76 a 86 mm (viz výše).

