

• DYSZE DO ROZDZIELACZY / TRYSKY PRO VÍCENÁSOBNÉ FORMY

Symbol dyszy Kód trysky	L	Symbol grzałki Kód topení	Watt	Termopara / Čidlo	
				Uziemiona Uzemněné	Izolovaná Izolované
DN44076-3-..	76	E17185	480	E17223	E17877
DN44086-3-..	86	E17186	480		
DN44096-3-..	96	E17187	480		
DN44106-3-..	106	E17188	580		
DN44116-3-..	116	E17189	580		
DN44126-3-..	126	E17190	580		
DN44136-3-..	136	E17191	660	E17224	E17878
DN44146-3-..	146	E17192	660		
DN44156-3-..	156	E17193	660		
DN44166-3-..	166	E17194	700		
DN44176-3-..	176	E17195	700		
DN44186-3-..	186	E17196	700		
DN44196-3-..	196	E17197	725	E17225	E17879
DN44206-3-..	206	E17198	725		
DN44216-3-..	216	E17199	725		
DN44226-3-..	226	E17200	760	E17226	E17880
DN44236-3-..	236	E17201	760		
DN44246-3-..	246	E17202	800		
DN44256-3-..	256	E17203	800		

KOŃCÓWKA / HROT

Symbol / Kód
E18178

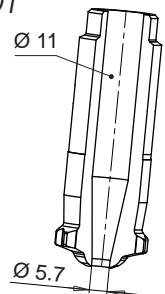

ZAWORY IGLICOWE PATRZ ROZDZIAŁ 11
UZAWIĄRACÍ VENTILY NA KAPITOLA 11

Przykład zamówienia:

Vzor pro objednávku: **DN 44 096 -3 -JG**

Dysza - Průměr

Długość - Délka

Typ końcówki 3 - Typ hrotu 3

Termopara uziemiona - Uzemněné čidlo

Jeśli brak oznaczenia dostarczana jest uziemiona termopara.
Není-li uvedeno jinak, dodává se uzemněné čidlo

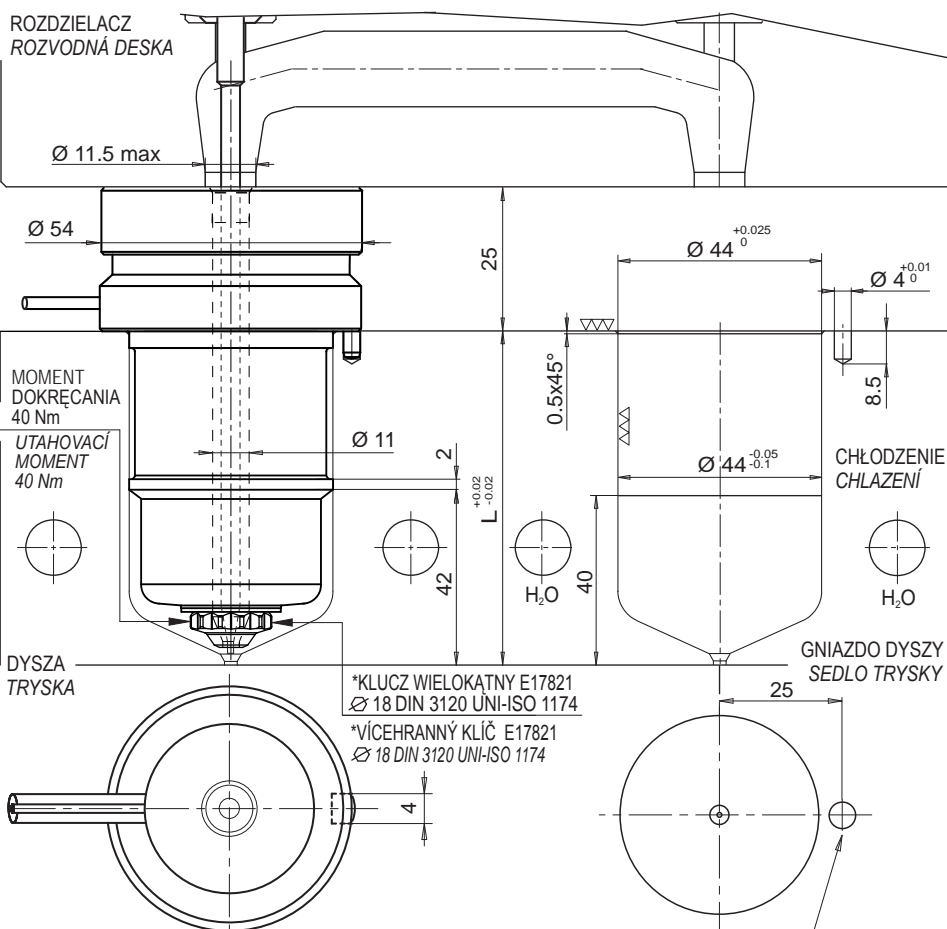

GRZĄŁKA I TERMOPARA
TOPENÍ A ČIDLO

GRZĄŁKA TOPENÍ	Biały / Czerwono - Biały Bílá / Červená-Bílá	230 V
TERMOPARA ČIDLO	Czerwony / Červená Niebieski / Modrá	TC+ TC-

Ozn. kodowe Doplňkový kód	Opis / Popis
.. - JG	Uziemiona termopara z kalibrowaniem typu J Uzemněné čidlo typ J, kalibrované
.. - JU	Izolowana termopara typu J Izolované čidlo s kalibrací typu J

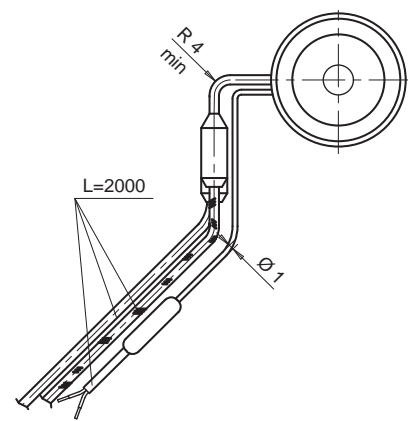

Gniazdo z zamykaniem stożkowym / Kuželové sedlo uzavírací jehly

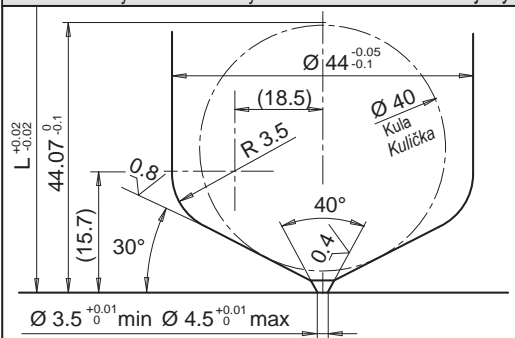

Kolek zabezpieczający przed obrotem
Protitrotační kolík

Średnica przewężki jest zależna od objętości wtrysku i grubości ścianek wypraski.

Uvedená hodnota průměru vstřikovacieho otvoru je přibližná a může se měnit podle objemu vstřikovaného materiálu a tloušťky stěny výlisku.

Gniazdo z zamykaniem cylindrycznym / Válcové sedlo uzavírací jehly

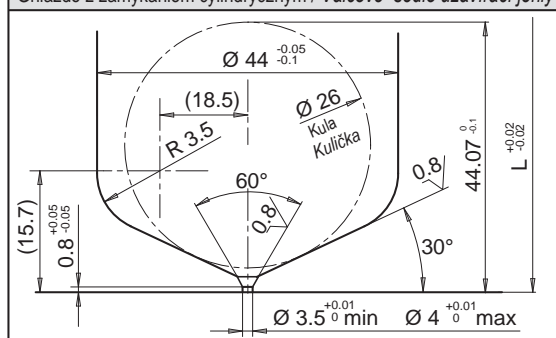

• TULEJA / POUZDRO

Na zamówienie / K dispozici na požádání

- TULEJA Z ZAMKNIĘCIEM CYLINDRYCZNYM
- POUZDRO S VÁLCOVÝM SEDLEM

Symbol tulei Kód pouzdra	L
E17607/...	66
E17608/...	76

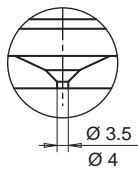

- TULEJA Z ZAMKNIĘCIEM STOŻKOWYM
- POUZDRO S KUŻELOVÝM SEDLEM

Symbol tulei Kód pouzdra	L
E17619/...	66
E17620/...	76

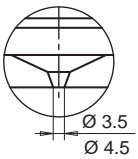

- TULEJA Z ZAMKNIĘCIEM CYLINDRYCZNYM Z WYDŁUŻONĄ KOŃCÓWKĄ
- PRODLUŽENÉ POUZDRO S VÁLCOVÝM SEDLEM

Symbol tulei Kód pouzdra	L	Extra L
E17609/...	66	15
E17610/...	76	15

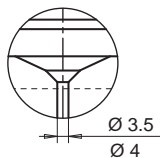

- TULEJA Z ZAMKNIĘCIEM STOŻKOWYM Z WYDŁUŻONĄ KOŃCÓWKĄ
- PRODLUŽENÉ POUZDRO S KUŻELOVÝM SEDLEM

Symbol tulei Kód pouzdra	L	Extra L
E17621/...	66	15
E17622/...	76	15

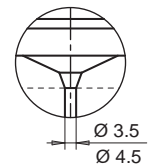

cyldryczne válcové stożkowe kużelové

WYKONANIE DOSTĘPNE NA PROŚBĘ ZAMAWIAJĄCEGO. THERMOPLAY OCENI MOŻLIWOŚĆ WYKONANIA Z UWZGLĘDNIENIEM ŚREDNICY PRZEWĘZKI ORAZ DŁUGOŚCI PRZEDŁUŻENIA.

DÍLY LZE UPRAVIT DLE POŽADAVKU KLIENTA. THERMOPLAY V PŘÍPADĚ POTŘEBY ZMĚNÍ PRŮMĚR VSTŘIKOVACÍHO OTVORU PODLE HODNOTY PRODLUŽENÉ DÉLKY.

SPECJALNE WYKONANIE NA KOSZT KLIENTA WYSTUPNI UHEŁ DLE POŽADAVKU KLIENTA

Przykład zamówienia:
E17608/39 = Tuleja dla dyszy L=76 mm bez przedłużenia z przewężką 3,9 mm.

Příklad objednání:
E17608/39= pouzdro pro trysku o délce (L)= 76 mm, bez prodloužení a se vstřikovacím otvorem Ø 3,9 mm

• PIERŚCIEŃ DYSTANSOWY / DISTANČNÍ KROUŽEK

W przypadku dłuższych dysz należy dodać żądany symbol pierścienia dystansowego do symbolu tulei w celu uzyskania odpowiedniej długości. Pro zajištění správné délky doplňte ke kódu pouzdra také kód požadovaného distančního kroužku.

Symbol pierścienia Distanční kroužek	H
E17750	10
E06813	20
E17751	30
E06814	40
E17752	50
E17753	60
E06815	70
E17754	80
E07091	90
E06816	100
E17755	110
E17756	120
E17757	130
E17758	140
E17759	150
E17760	160
E17761	170
E17762	180
E17763	190

