

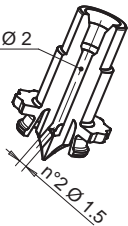

• UGELLO PER STAMPI MULTICAVITA' / BUSE POUR MOULES MULTI-EMPREINTES

Codice ugello / Code buse		L	Codice resistenza Code résistance	Watt	Termocoppia / Thermocouple	
Per materiali NON caricati Pour mat. NON chargées	Per materiali caricati Pour mat. chargées minéraux				a massa à la masse	isolata insulée
F16066-M-1-..	F16066-M-1MD-..	66	E09627	200	E05302-F16	E16027-F16
F16076-M-1-..	F16076-M-1MD-..	76	E09628	200		
F16086-M-1-..	F16086-M-1MD-..	86	E09629	200		
F16096-M-1-..	F16096-M-1MD-..	96	E09630	200		
F16106-M-1-..	F16106-M-1MD-..	106	E09631	200		
F16116-M-1-..	F16116-M-1MD-..	116	E09632	200	E05504-F16	E16029-F16
F16126-M-1-..	F16126-M-1MD-..	126	E09633	200		
F16136-M-1-..	F16136-M-1MD-..	136	E09634	220		
F16146-M-1-..	F16146-M-1MD-..	146	E09635	220	E05917-F16	E16030-F16
F16156-M-1-..	F16156-M-1MD-..	156	E09636	220		
F16166-M-1-..	F16166-M-1MD-..	166	E09637	220		
F16176-M-1-..	F16176-M-1MD-..	176	E09638	235		
F16186-M-1-..	F16186-M-1MD-..	186	E09639	235	E05913-F16	E16031-F16
F16196-M-1-..	F16196-M-1MD-..	196	E09640	235		
F16206-M-1-..	F16206-M-1MD-..	206	E09641	235		

PUNTALE / POINTE		Codice / Code
1	Per materiali NON caricati Pour matières NON chargées	
1MD	Per materiali caricati Pour matières avec chargées minéraux	E09348



**BOCCOLA CAMBIO COLORE
DOUILLE CHANGE COULEUR**

Codice Code		Variante sede con boccolina cambio colore: Tolérance du siège pour montage avec douille change-couleur:
E09392		

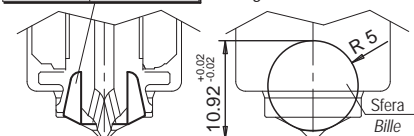

**RESISTENZA E TERMOCOPPIA
RESISTANCE ET THERMOCOUPLE**

RESISTENZA RESISTANCE	Bianco / Rosso-Bianco Blanc / Rouge-Blanc	230 V
TERMOCOPPIA THERMOCOUPLE	Rosso / Rouge Blu / Bleu	TC+ TC-

Suffisso Suffixe	Descrizione / Description
.. - JG	Termocoppia a massa con calibratura tipo J Thermocouple à la masse calibré type J
.. - JU	Termocoppia isolata con calibratura tipo J Thermocouple insulée calibré type J

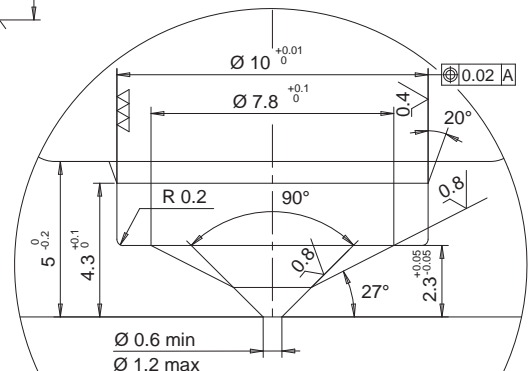
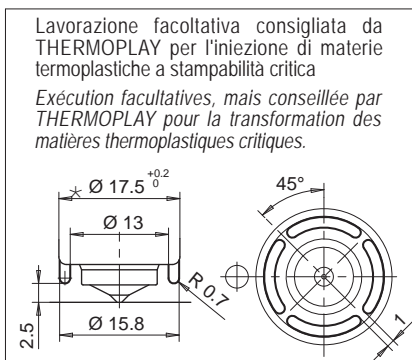
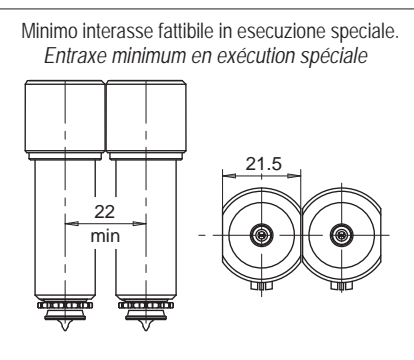
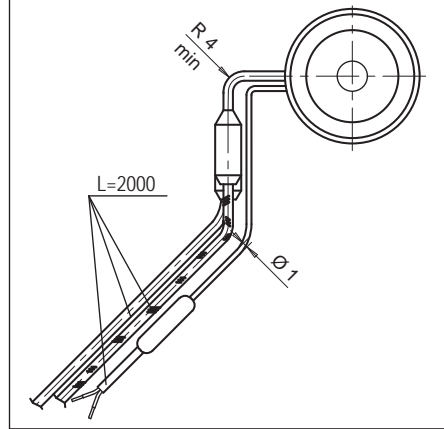
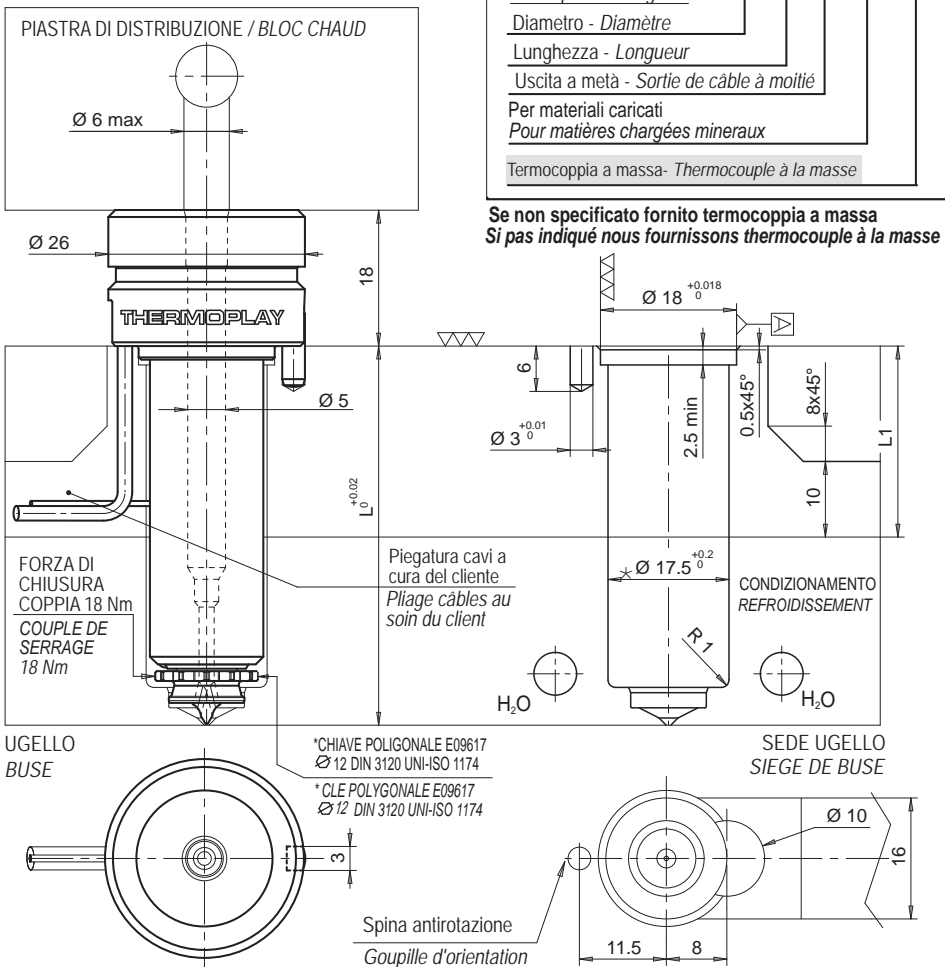

Il diametro d'iniezione è INDICATIVO e può variare in funzione del volume iniettabile del materiale termoplastico e dello spessore del pezzo stampato.

Le diamètre d'injection est seulement INDICATIF et peut changer en fonction du volume et d'épaisseur de la pièce moulée.

* è possibile eseguire Ø16 consultando il servizio tecnico Thermoplay
* il est possible d'exécuter Ø16 en consultant votre agence Thermoplay

• BOCCOLA / DOUILLE

- BOCCOLA
- DOUILLE

Codice boccola Code douille	L
E09505/...	36
E09506/...	46

acciaio/acier
HRC 50-52

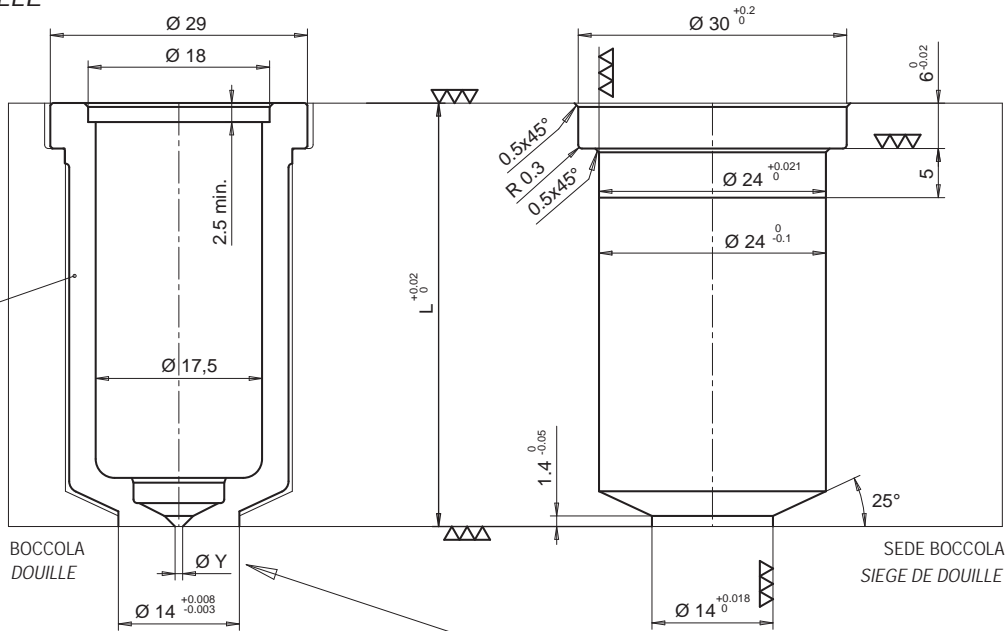

BOCCOLA
DOUILLE

SEDE BOCCOLA
SIEGE DE DOUILLE

- BOCCOLA CON EXTRALUNGHEZZA
- DOUILLE AVEC SURLONGUEUR

Codice boccola Code douille	L	Extra L
E09507/...	36	15
E09508/...	46	15

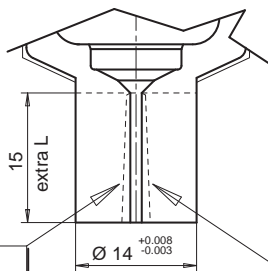

ESECUZIONE SU RICHIESTA THERMOPLAY SI RISERVA IN FASE D'ORDINE DI VALUTARE LA FATTIBILITÀ DEL DIAMETRO DEL FORO RISPETTO ALL' ALTEZZA DELL'EXTRALUNGHEZZA
EXECUTION SUR DEMANDE. THERMOPLAY SE RESERVE, AU MOMENT DE LA COMMANDE, D'ÉVALUER LA FASABILITÉ DU TROU D'INJECTION PAR RAPPORT A LA SURLONGUEUR.

SFORMATURA A CURA DEL CLIENTE
EXECUTION DE LA FORME PAR LE CLIENT

Ø Y foro iniezione Ø Y trou d'injection	
Ø	Suffisso Suffixe
0.6	06
0.7	07
0.8	08
0.9	09
1.0	10
1.1	11
1.2	12

Esempio d'ordine:
E09505/09 = Boccola portagello altezza totale (L) 36 mm, senza extralunghezza e con foro d'iniezione Ø 0,9 mm.
Exemple de désignation:
E09505/09 = Douille portebusette hauteur total (L) 36 mm, sans surlongueur et avec trou d'injection Ø 0,9 mm.

• DISTANZIALE / ENTRETOISE

Composizione boccola + distanziale: aggiungere ai codici E09505, E09506, E09507 o E09508 il distanziale sotto specificato per poter raggiungere la lunghezza necessaria.
Composition douille + entretoise: ajouter aux codes E09505, E09506, E09507 ou E09508 l'entretoise ci-dessous spécifiée pour arriver à la longueur nécessaire.

Codice distanziale Code entretoise	H
E09518	10
E09519	20
E09520	30
E09521	40
E09522	50
E09523	60
E09524	70
E09525	80
E09526	90
E09527	100
E09528	110
E09529	120
E09530	130
E09531	140
E09532	150
E09533	160
E09642	170

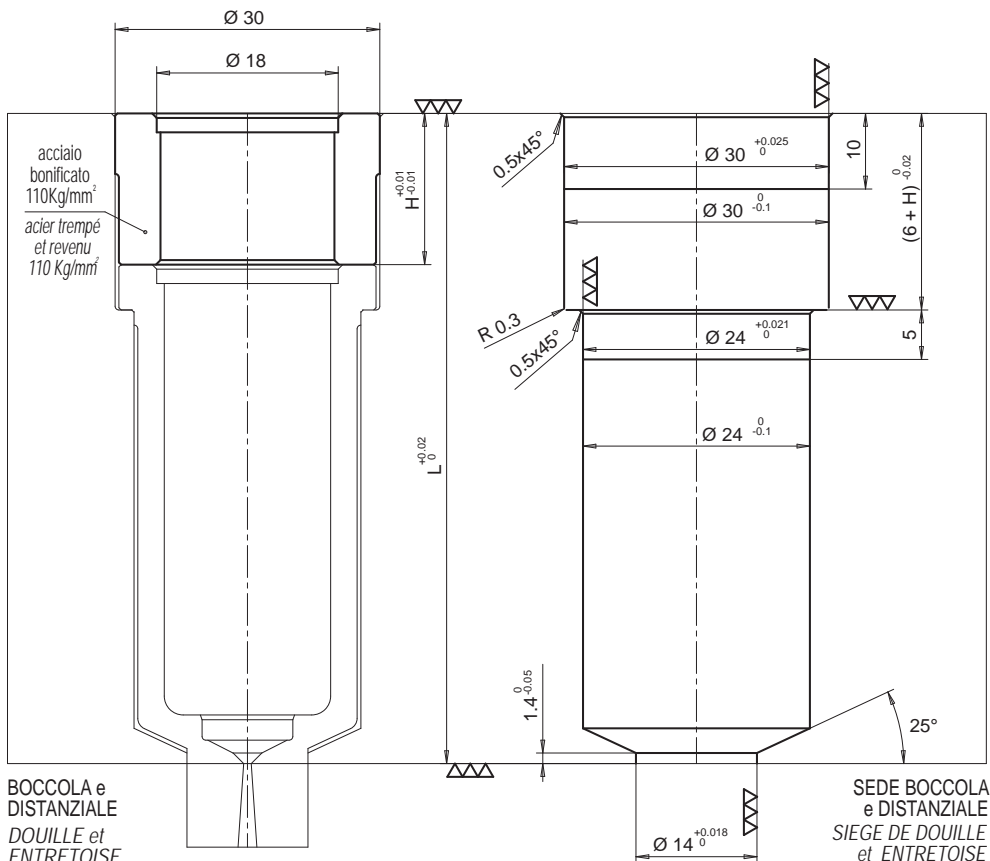

BOCCOLA e
DISTANZIALE
DOUILLE et
ENTRETOISE

SEDE BOCCOLA
e DISTANZIALE
SIEGE DE DOUILLE
et ENTRETOISE

