

• BOQUILLAS PARA MOLDES MULTICAVIDAD / BICO PARA MOLDES MULTI CAVIDADES

Código de boquilla / Código do bico		L	Código resistencia / Código da resistência	Watt	Grupo Termopar / Thermocouple	
Para materiales SIN carga / Para materiais SEM cargas	Para materiales con carga mineral / Para materiais com cargas minerais				a masa / à massa	aislado / isolado
F16066-M-1..	F16066-M-1MD..	66	E09627	200	E05302-F16	E16027-F16
F16076-M-1..	F16076-M-1MD..	76	E09628	200		
F16086-M-1..	F16086-M-1MD..	86	E09629	200		
F16096-M-1..	F16096-M-1MD..	96	E09630	200		
F16106-M-1..	F16106-M-1MD..	106	E09631	200		
F16116-M-1..	F16116-M-1MD..	116	E09632	200		
F16126-M-1..	F16126-M-1MD..	126	E09633	200	E05504-F16	E16029-F16
F16136-M-1..	F16136-M-1MD..	136	E09634	220		
F16146-M-1..	F16146-M-1MD..	146	E09635	220	E05917-F16	E16030-F16
F16156-M-1..	F16156-M-1MD..	156	E09636	220		
F16166-M-1..	F16166-M-1MD..	166	E09637	220		
F16176-M-1..	F16176-M-1MD..	176	E09638	235		
F16186-M-1..	F16186-M-1MD..	186	E09639	235	E05913-F16	E16031-F16
F16196-M-1..	F16196-M-1MD..	196	E09640	235		
F16206-M-1..	F16206-M-1MD..	206	E09641	235		

PUNTERA / PONTEIRA

		Código / Código
1	Para materiales SIN carga / Para materiais SEM cargas	E09252
1MD	Para materiales con carga mineral / Para materiais com cargas minerais	E09348

CASQUILLO CAMBIO DE COLOR / CASQUILHO PARA MUDANÇA DE COR

Código / Código: **E09392**

Variante del alojamiento casquillo cambio color. Tolerancia do alojamento para montagem do casquillo de mudança de cor.

Ejemplo de pedido: Exemplo para encomenda: F 16 096-M -1MD -JG

Diámetro - Diâmetro
Longitud - Comprimento
Salida de cables a la mitad - Saída de fios a meio

Para materiales con carga mineral / Para materiais com cargas minerais
Termopara masa - Thermocouple à massa

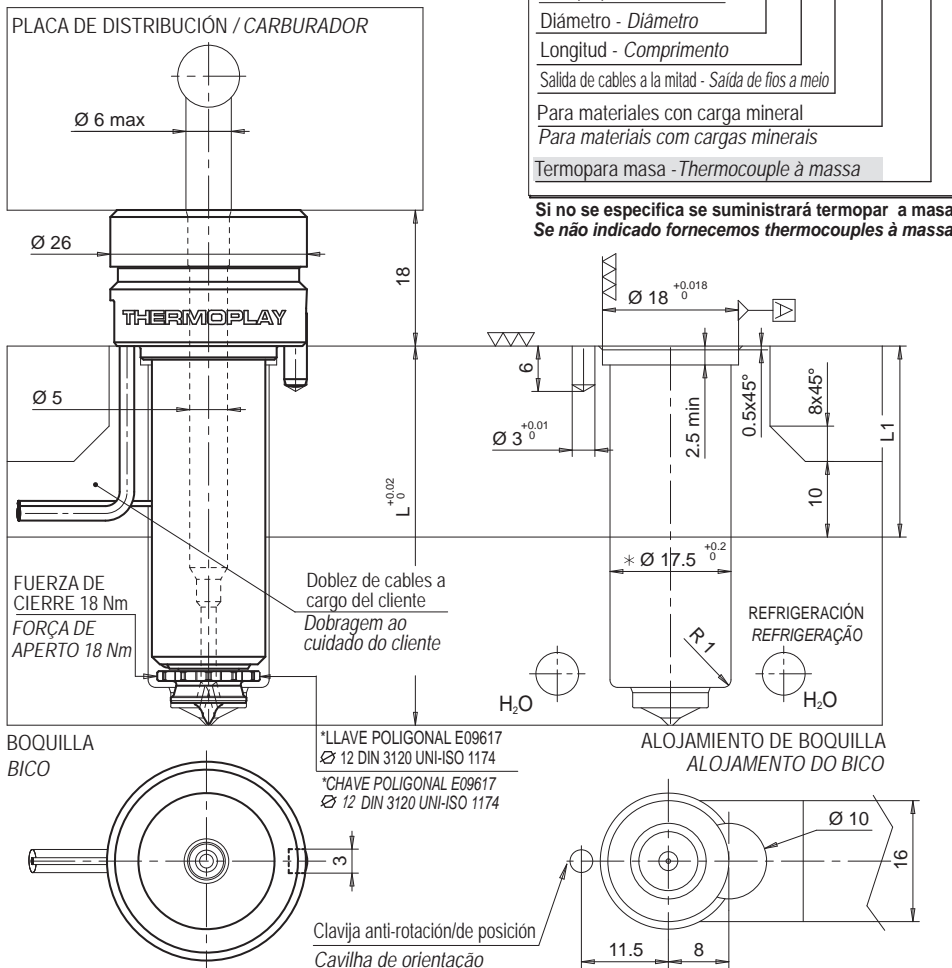

RESISTENCIA Y TERMOPAR / RESISTÊNCIA E THERMOCOUPLE

RESISTENCIA / RESISTÊNCIA	Blanco / Branco / Rojo - Blanco / Vermelho - Branco	230 V
TERMOPAR / THERMOCOUPLE	Rojo / Vermelho / Azul / Azul	TC+ / TC-

Sufijo / Sufixo	Descripción / descrição
.. - JG	Termopar a masa calibrado Tipo J / Thermocouple à massa calibrado tipo J
.. - JU	Termopar aislado calibrado Tipo J / Thermocouple isolado calibrado tipo J

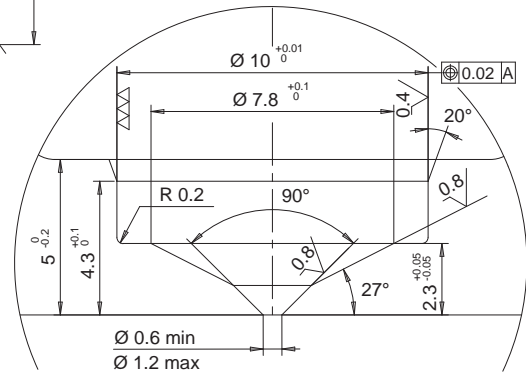
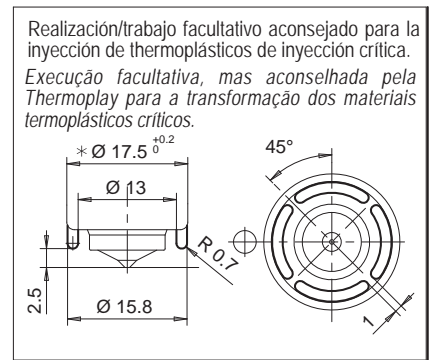
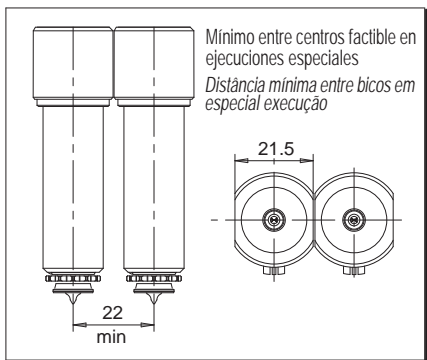
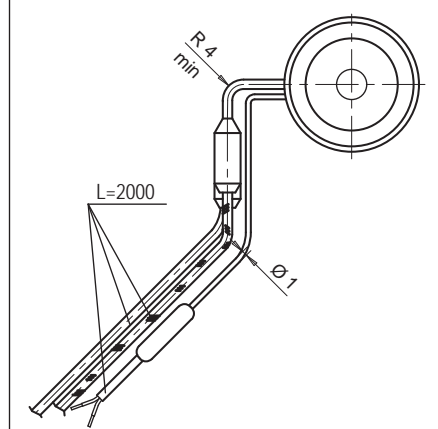

El diámetro de inyección es puramente INDICATIVO pudiendo variar en función del volumen y del espesor de la pieza a inyectar. / O diâmetro de injeção é só INDICATIVO e pode ser modificado em função do volume e da espessura da peça moldada.

* Es posible realizar Ø 16 consultando al servicio técnico Thermoplay. / * É possível executar o Ø 16 consultando o vosso agente Thermoplay.

• CASQUILLO / CASQUILHO

- CASQUILLO
- CASQUILHO

Código de casquillo Código do casquillo	L
E09505/...	36
E09506/...	46

acero / aço
HRC 50-52

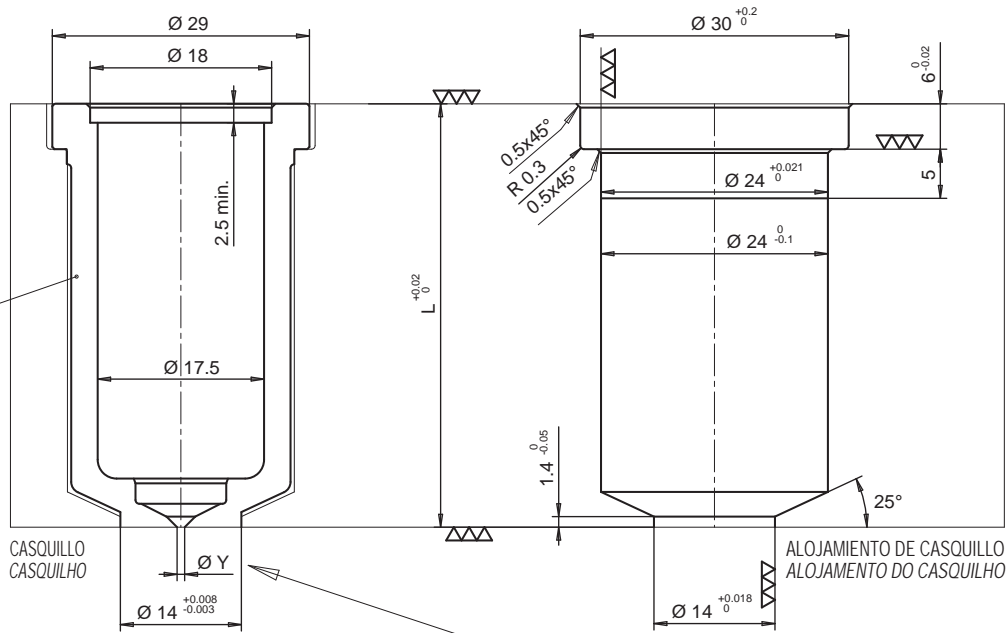

CASQUILLO
CASQUILHO

ALOJAMIENTO DE CASQUILLO
ALOJAMENTO DO CASQUILHO

- CASQUILLO CON EXTRALONGITUD
- CASQUILHO COM COMPRIMENTO EXTRA

Código de casquillo Código do casquillo	L	Extra L
E09507/...	36	15
E09508/...	46	15

EJECUCIÓN A CARGO DEL CLIENTE
EXECUÇÃO DA FORMA PELO CLIENTE

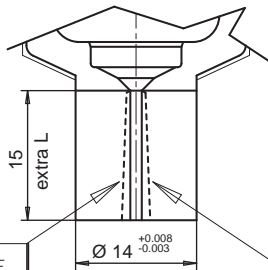

FABRICACIÓN SOBRE PEDIDO THERMOPLAY SE RESERVA EN FASE DE PEDIDO EL VALORAR LA FACTIBILIDAD DEL DIÁMETRO DEL TALADRO RESPECTO A LA LONGITUD DE LA EXTRALONGITUD

NA EXECUÇÃO DO PEDIDO À THERMOPLAY, ESTA RESERVA-SE, NO MOMENTO DA ENCOMENDA, AVALIAR A FRAGILIDADE DO FURO DE INJEÇÃO EM RELAÇÃO AO SEU COMPRIMENTO EXTRA

Ø Y Diámetro punto de inyección Ø Y furo de injeção	
Ø	Nominal Sufijo
0.6	06
0.7	07
0.8	08
0.9	09
1.0	10
1.1	11
1.2	12

Ejemplo de pedido:
E09505/09 = Casquillo portaboquilla altura total (L) 36 mm, sin extralongitud y con diámetro punto de inyección Ø 0,9 mm.

Exemplo para encomenda:
E09505/09 = Casquillo suporte bico altura total (L) 36 mm, sem comprimento extra e com um furo de injeção Ø 0,9 mm.

• DISTANCIADOR / CASQUILHO DE ENCHIMENTO

Composición de casquillo + distanciador: añadir a los códigos E09505, E09506, E09507 o E09508 el distanciador abajo especificado para poder alcanzar la longitud necesaria.
Composto por casquillo + casquillo de enchimento: adicionar aos códigos E09505, E09506, E09507 ou E09508 o casquillo de enchimento abaixo especificado para chegar à altura necessária.

Código distanciador Código do casquillo de enchimento	H
E09518	10
E09519	20
E09520	30
E09521	40
E09522	50
E09523	60
E09524	70
E09525	80
E09526	90
E09527	100
E09528	110
E09529	120
E09530	130
E09531	140
E09532	150
E09533	160
E09642	170

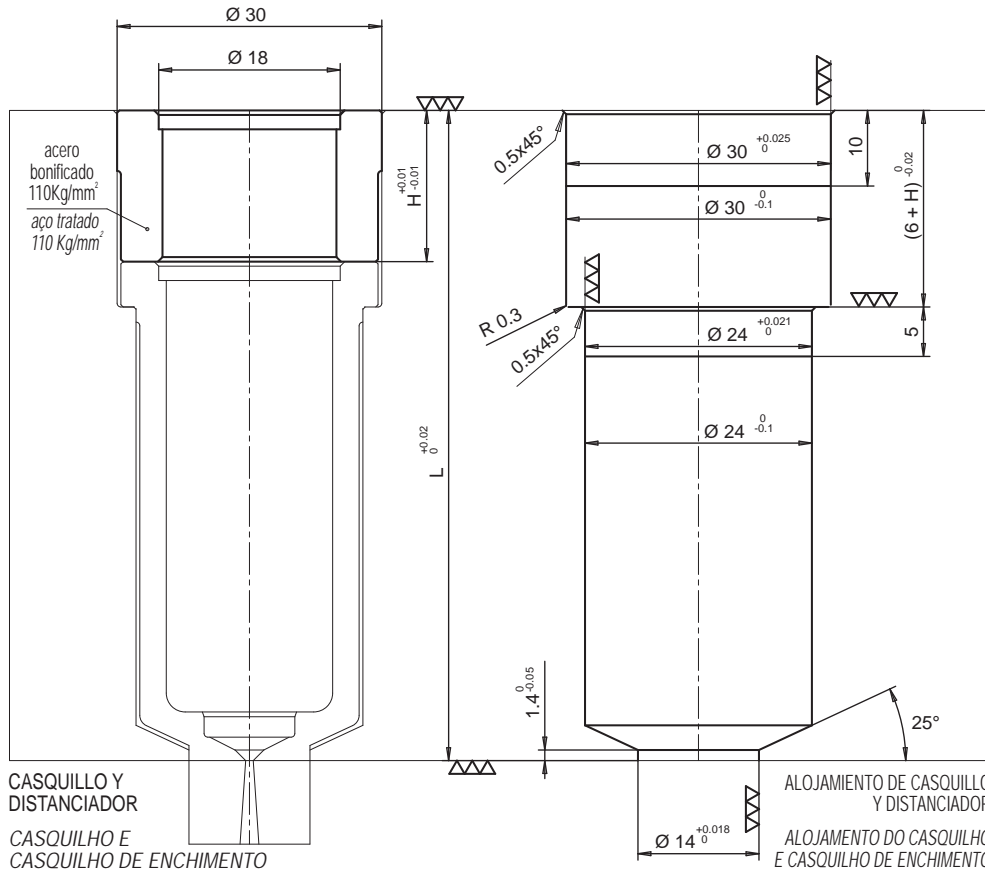

CASQUILLO Y DISTANCIADOR

CASQUILHO E CASQUILHO DE ENCHIMENTO

ALOJAMIENTO DE CASQUILLO Y DISTANCIADOR

ALOJAMENTO DO CASQUILHO E CASQUILHO DE ENCHIMENTO

