

• BOQUILLAS PARA MOLDES MULTICAVIDAD / BICO PARA MOLDES MULTI CAVIDADES

Código de boquilla / Código do bico		L	Código resistencia Código da resistência	Watt	Grupo Termopar / Thermocouple	
Para materiales SIN carga Para materiais SEM cargas	Para materiales con carga mineral Para materiais com cargas minerais				a masa à massa	aislado isolado
F16036-A-1-..	F16036-A-1MD-..	36	E09394	200	E05302-F16	E16027-F16
F16046-A-1-..	F16046-A-1MD-..	46	E09395	200		
F16056-A-1-..	F16056-A-1MD-..	56	E09310	200		
F16066-A-1-..	F16066-A-1MD-..	66	E09311	200		
F16076-A-1-..	F16076-A-1MD-..	76	E09312	200		
F16086-A-1-..	F16086-A-1MD-..	86	E09313	200		
F16096-A-1-..	F16096-A-1MD-..	96	E09314	200	E05504-F16	E16029-F16
F16106-A-1-..	F16106-A-1MD-..	106	E09315	200		
F16116-A-1-..	F16116-A-1MD-..	116	E09316	200		
F16126-A-1-..	F16126-A-1MD-..	126	E09317	200		
F16136-A-1-..	F16136-A-1MD-..	136	E09318	220		
F16146-A-1-..	F16146-A-1MD-..	146	E09319	220		
F16156-A-1-..	F16156-A-1MD-..	156	E09320	220	E05917-F16	E16030-F16
F16166-A-1-..	F16166-A-1MD-..	166	E09321	220		
F16176-A-1-..	F16176-A-1MD-..	176	E09322	235		
F16186-A-1-..	F16186-A-1MD-..	186	E09323	235		
F16196-A-1-..	F16196-A-1MD-..	196	E09324	235		
F16206-A-1-..	F16206-A-1MD-..	206	E09325	235		
					E05913-F16	E16031-F16

PUNTERA / PONTEIRA

		Código / Código
1	Para materiales SIN carga Para materiais SEM cargas	E09252
1MD	Para materiales con carga mineral Para materiais com cargas minerais	E09348

**CASQUILLO CAMBIO DE COLOR
CASQUILHO PARA MUDANÇA DE COR**

Código / Código: **E09392**

Variante del alojamiento casquillo cambio color.
Tolerancia do alojamento para montagem do casquillo de mudança de cor.

**RESISTENCIA Y TERMOPAR
RESISTÊNCIA E THERMOCOUPLE**

RESISTENCIA RESISTÊNCIA	Blanco / Branco Rojo - Blanco Vermelho - Branco	230 V
TERMOPAR THERMOCOUPLE	Rojo / Vermelho Azul / Azul	TC+ TC-

Sufijo Sufixo	Descripción / descrição
.. - JG	Termopar a masa calibrado Tipo J Thermocouple à massa calibrado tipo J
.. - JU	Termopar aislado calibrado Tipo J Thermocouple isolado calibrado tipo J

Ejemplo de pedido: F 16 096-A -1 -JG
Exemplo para encomenda:

Diámetro - Diâmetro
Longitud - Comprimento
Salida de cables en alto
Saída dos fios por cima
Puntera tipo 1 - Ponteira tipo 1
Termopar a masa - Thermocouple à massa

**Si no se especifica se suministrará termopar a masa
Se não indicado fornecemos thermocouples à massa**

BOQUILLA BICO

Clavija anti-rotación/de posición
Cavilha de orientação

Realización/trabajo facultativo aconsejado para la inyección de termoplásticos de inyección crítica.
Execução facultativa, mas aconselhada pela Thermoplay para a transformação dos materiais termoplásticos críticos.

El diámetro de inyección es puramente INDICATIVO pudiendo variar en función del volumen y del espesor de la pieza a inyectar.
O diâmetro de injeção é só INDICATIVO e pode ser modificado em função do volume e da espessura da peça moldada.

* Es posible realizar Ø 16 consultando al servicio técnico Thermoplay.
* É possível executar o Ø 16 consultando o vosso agente Thermoplay.

• CASQUILLO / CASQUILHO

- CASQUILLO
- CASQUILHO

Código de casquillo Código do casquillo	L
E09505/...	36
E09506/...	46

acero / aço
HRC 50-52

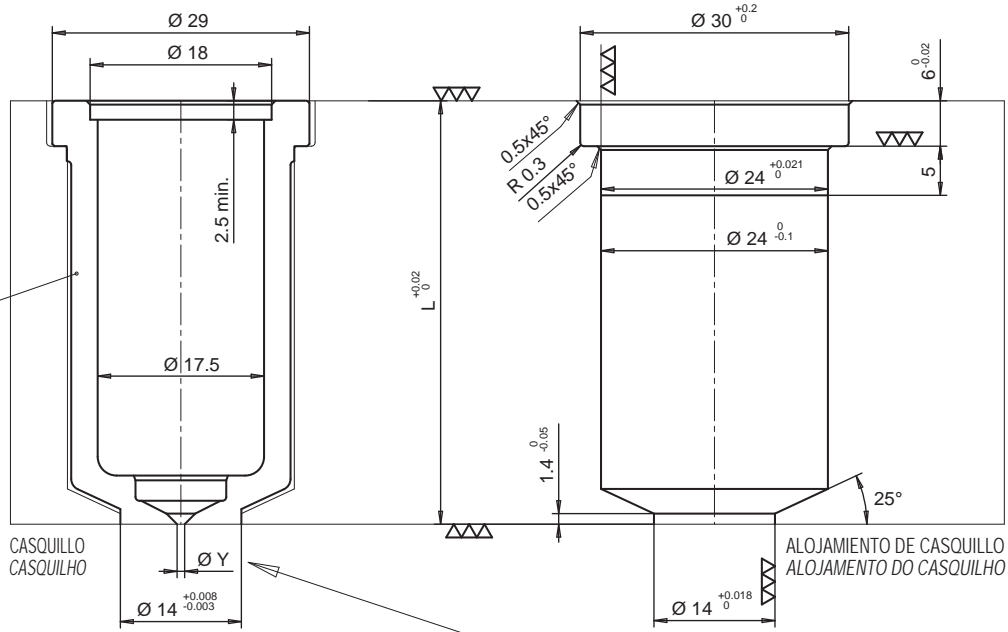

- CASQUILLO CON EXTRALONGITUD
- CASQUILHO COM COMPRIMENTO EXTRA

Código de casquillo Código do casquillo	L	Extra L
E09507/...	36	15
E09508/...	46	15

EJECUCIÓN A CARGO DEL CLIENTE
EXECUÇÃO DA FORMA PELO CLIENTE

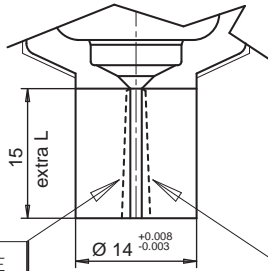

FABRICACIÓN SOBRE PEDIDO THERMOPLAY SE RESERVA EN FASE DE PEDIDO EL VALORAR LA FACTIBILIDAD DEL DIÁMETRO DEL TALADRO RESPECTO A LA LONGITUD DE LA EXTRALONGITUD

NA EXECUÇÃO DO PEDIDO À THERMOPLAY, ESTA RESERVA-SE, NO MOMENTO DA ENCOMENDA, AVALIAR A FRAGILIDADE DO FURO DE INJEÇÃO EM RELAÇÃO AO SEU COMPRIMENTO EXTRA

Ø Y Diámetro punto de inyección Ø Y furo de injeção	
Ø	Nominal Sufijo
0.6	06
0.7	07
0.8	08
0.9	09
1.0	10
1.1	11
1.2	12

Ejemplo de pedido:
E09505/09 = Casquillo portaboquilla altura total (L) 36 mm, sin extralongitud y con diámetro punto de inyección Ø 0,9 mm.

Exemplo para encomenda:
E09505/09 = Casquillo suporte bico altura total (L) 36 mm, sem comprimento extra e com um furo de injeção Ø 0,9 mm.

• DISTANCIADOR / CASQUILHO DE ENCHIMENTO

Composición de casquillo + distanciador: añadir a los códigos E09505, E09506, E09507 o E09508 el distanciador abajo especificado para poder alcanzar la longitud necesaria.
Composto por casquillo + casquillo de enchimento: adicionar aos códigos E09505, E09506, E09507 ou E09508 o casquillo de enchimento abaixo especificado para chegar à altura necessária.

Código distanciador Código do casquillo de enchimento	H
E09518	10
E09519	20
E09520	30
E09521	40
E09522	50
E09523	60
E09524	70
E09525	80
E09526	90
E09527	100
E09528	110
E09529	120
E09530	130
E09531	140
E09532	150
E09533	160
E09642	170

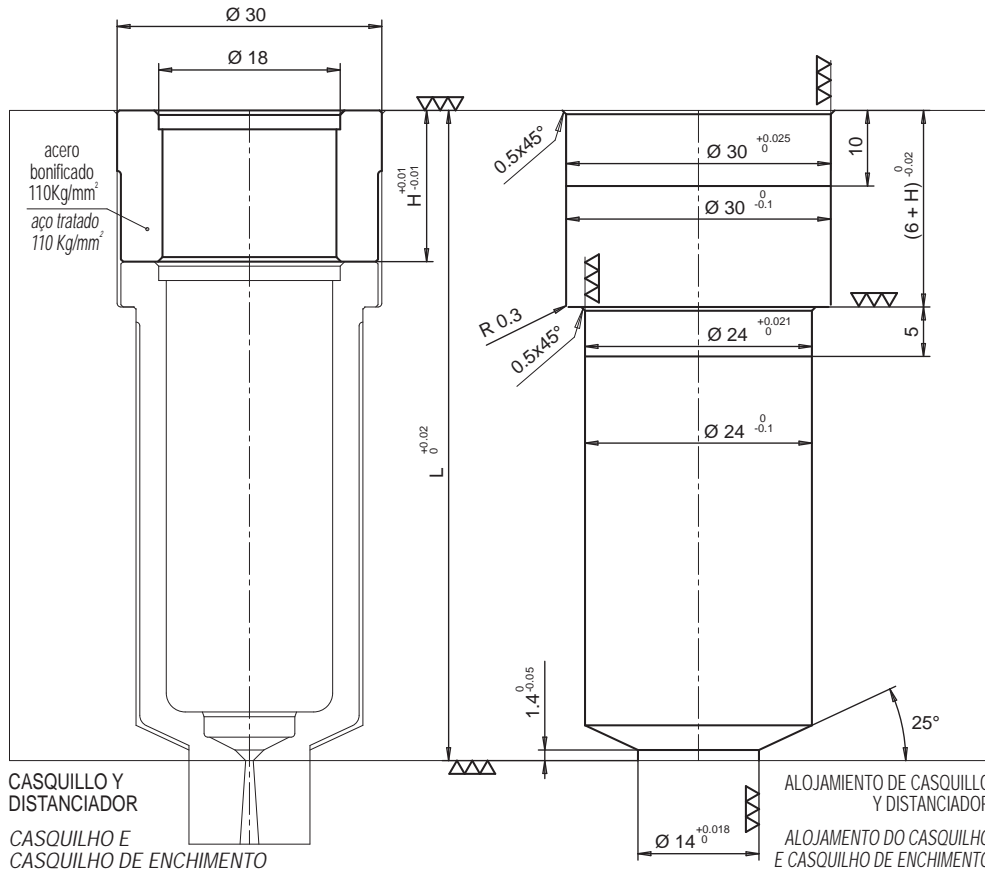

CASQUILLO Y DISTANCIADOR

CASQUILHO E CASQUILHO DE ENCHIMENTO

ALOJAMIENTO DE CASQUILLO Y DISTANCIADOR

ALOJAMIENTO DO CASQUILHO E CASQUILHO DE ENCHIMENTO

• CASQUILLO REFRIGERADO / CASQUILHO REFRIGERADO

- CASQUILLO REFRIGERADO
- CASQUILHO REFRIGERADO

Código de casquillo Código do casquillo	L
E09568/...	36
E09569/...	46

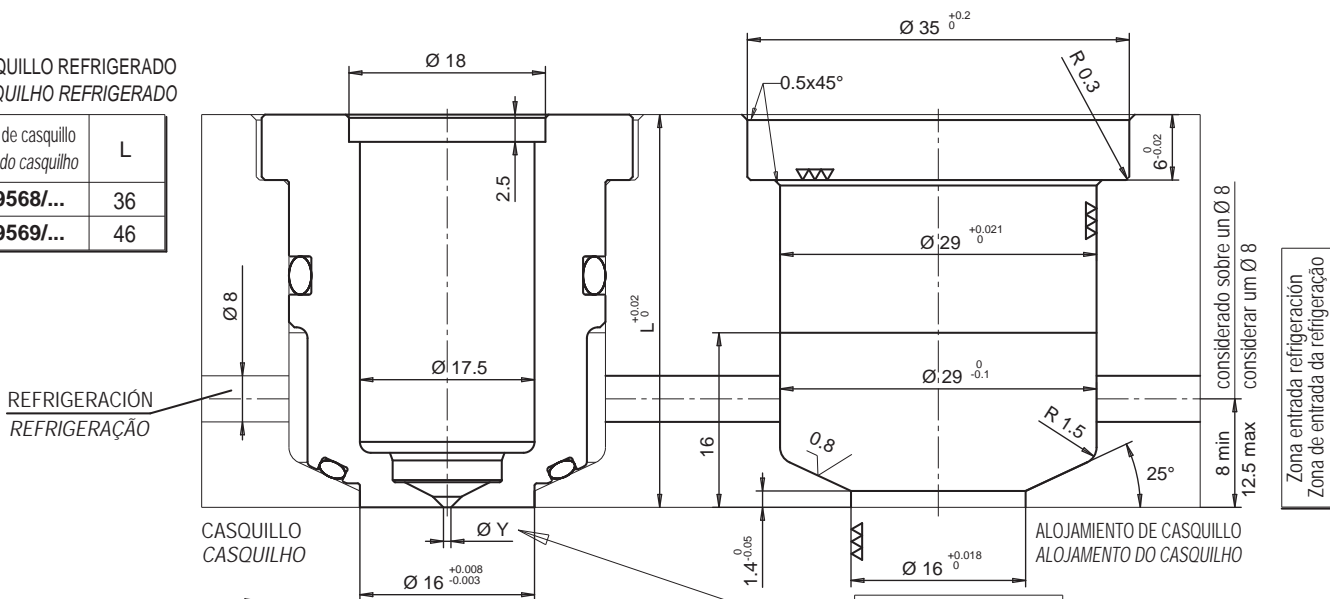

- CASQUILLO REFRIGERADO CON EXTRA LONGITUD
- CASQUILHO REFRIGERADO COM COMPRIMENTO EXTRA

Código de casquillo Código do casquillo	L	Extra L
E09570/...	36	15
E09571/...	46	15

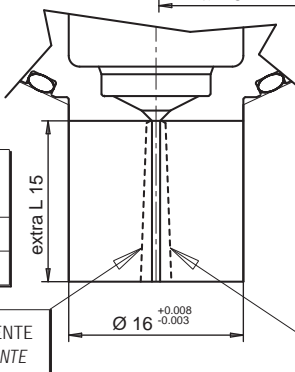

FABRICACIÓN SOBRE PEDIDO THERMOPLAY SE RESERVA EN FASE DE PEDIDO EL VALORAR LA FACTIBILIDAD DEL DIÁMETRO DEL TALADRO RESPECTO A LA LONGITUD DE LA EXTRALONGITUD

NA EXECUÇÃO DO PEDIDO À THERMOPLAY, ESTA RESERVA-SE, NO MOMENTO DA ENCOMENDA, AVALIAR A FRAGILIDADE DO FURO DE INJEÇÃO EM RELAÇÃO AO SEU COMPRIMENTO EXTRA

Ø Y	Nominal	Sufixo
0.6	06	
0.7	07	
0.8	08	
0.9	09	
1.0	10	
1.1	11	
1.2	12	

Ejemplo de pedido:
E09568/09 = Casquillo portaboquilla altura total (L) 36 mm, sin extralongitud y con diámetro punto de inyección Ø 0,9 mm.

Exemplo para encomenda:
E09568/09 = Casquillo suporte bico altura total (L) 36 mm, sem comprimento extra e com um furo de injeção Ø 0,9 mm.

EJECUCIÓN A CARGO DEL CLIENTE
EXECUÇÃO DA FORMA PELO CLIENTE

El casquillo portaboquilla refrigerado está exento de distanciador y viene construido a la longitud de 36 y 46 sobrecitados
O casquillo suporte bico refrigerado com comprimento 36 e 46 é fornecido sem casquillo de enchimento

PLACA PORTABOQUILLAS
CHAPA SUPORTE BICO

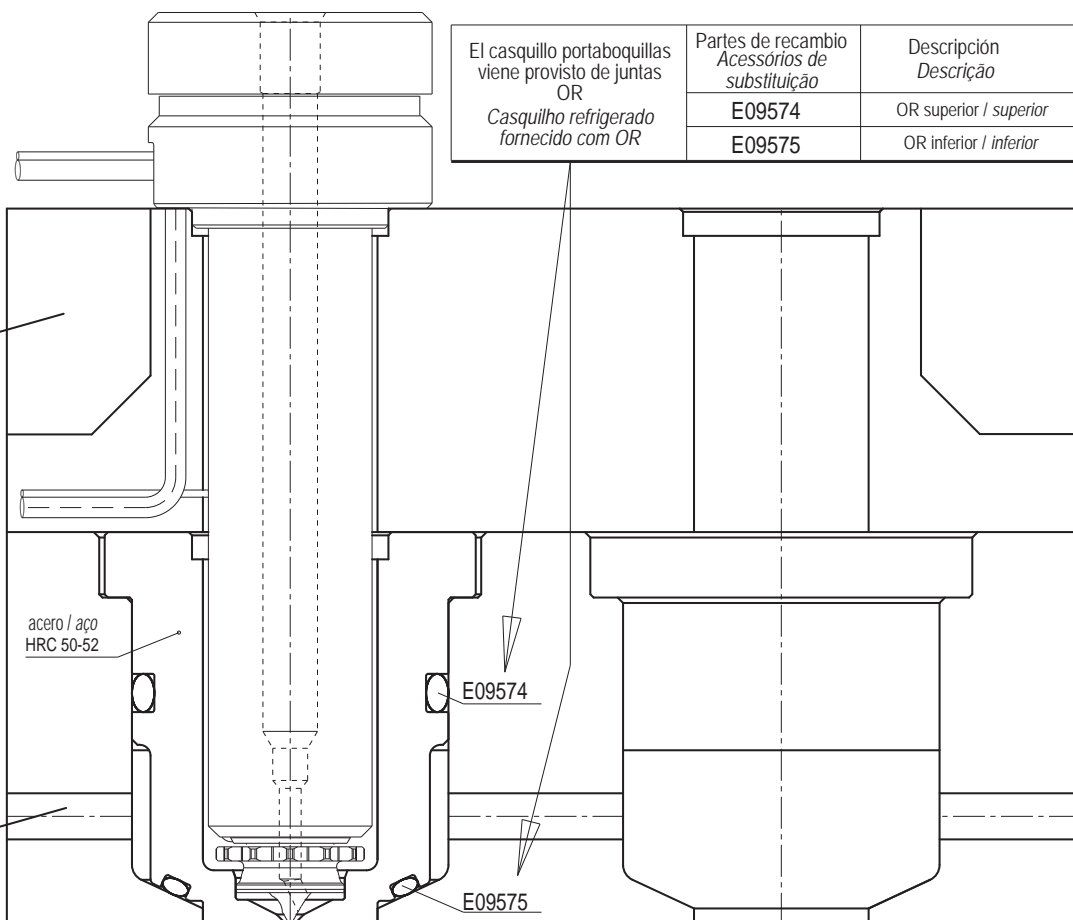

El casquillo portaboquillas viene provisto de juntas OR
Casquillo refrigerado fornecido com OR

Partes de recambio Acessórios de substituição	Descripción Descrição
E09574	OR superior / superior
E09575	OR inferior / inferior

acero / aço
HRC 50-52

REFRIGERACIÓN
REFRIGERAÇÃO

CASQUILLO + BOQUILLA
CASQUILHO + BICO

ALOJAMIENTO DE CASQUILLO
ALOJAMENTO DO CAQUILHO