

• UGELLO PER STAMPI MULTICAVITA' / BUSE POUR MOULES MULTI-EMPREINTES

Codice ugello Code buse	L	Codice resistenza Code résistance	Watt	Termocoppia / Thermocouple	
				a massa à la masse	isolata insulée
F16046-A-1B-..	46	E09394	200	E05302-F16	E16027-F16
F16056-A-1B-..	56	E09395	200		
F16066-A-1B-..	66	E09310	200		
F16076-A-1B-..	76	E09311	200		
F16086-A-1B-..	86	E09312	200		
F16096-A-1B-..	96	E09313	200	E05504-F16	E16029-F16
F16106-A-1B-..	106	E09314	200		
F16116-A-1B-..	116	E09315	200		
F16126-A-1B-..	126	E09316	200		
F16136-A-1B-..	136	E09317	200		
F16146-A-1B-..	146	E09318	220	E05917-F16	E16030-F16
F16156-A-1B-..	156	E09319	220		
F16166-A-1B-..	166	E09320	220		
F16176-A-1B-..	176	E09321	220		
F16186-A-1B-..	186	E09322	235		
F16196-A-1B-..	196	E09323	235	E05913-F16	E16031-F16
F16206-A-1B-..	206	E09324	235		
F16216-A-1B-..	216	E09325	235		

Consigliato per i materiali PP, PE e PS non caricati. Per altri materiali consultare il servizio tecnico Thermoplay.  
(Non consigliato per materiali caricati con fibre abrasive).

Pour toutes matières autres que PP-PE et PS non chargées, consulter votre agence Thermoplay.  
Déconseillée pour matières chargées ou abrasives.

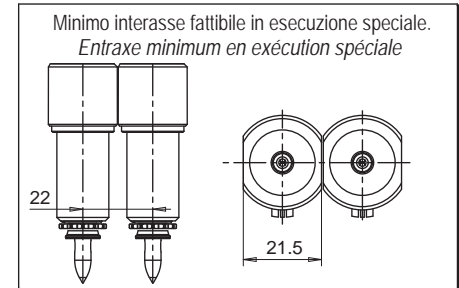
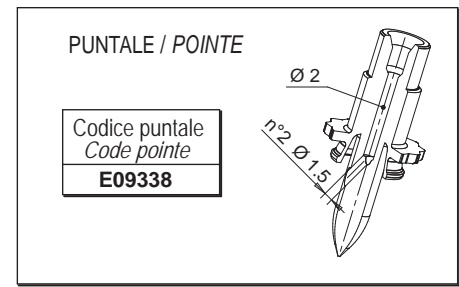

RESISTENZA E TERMOCOPPIA  
RESISTANCE ET THERMOCOUPLE

RESISTENZA RESISTANCE	Bianco / Rosso-Bianco Blanc / Rouge-Blanc	230 V
TERMOCOPPIA THERMOCOUPLE	Rosso / Rouge Blu / Bleu	TC+ TC-
Suffisso Suffixe	Descrizione / Description	
.. - JG	Termocoppia a massa con calibratura tipo J Thermocouple à la masse calibré type J	
.. - JU	Termocoppia isolata con calibratura tipo J Thermocouple insulée calibré type J	

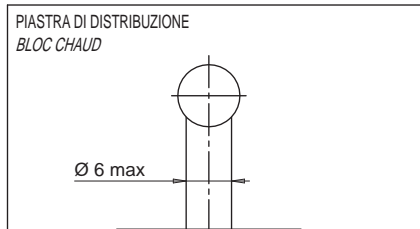

Esempio d'ordine :  
Exemple de désignation: **F 16 096-A -1B - JG**

Diametro - Diamètre  
Lunghezza - Longueur  
Uscita in alto - Sortie de câble en haut  
Puntale prolungato - Pointe prolongée

Termocoppia a massa - Thermocouple à la masse

Se non specificato fornito termocoppia a massa  
Si pas indiqué nous fournissons thermocouple à la masse

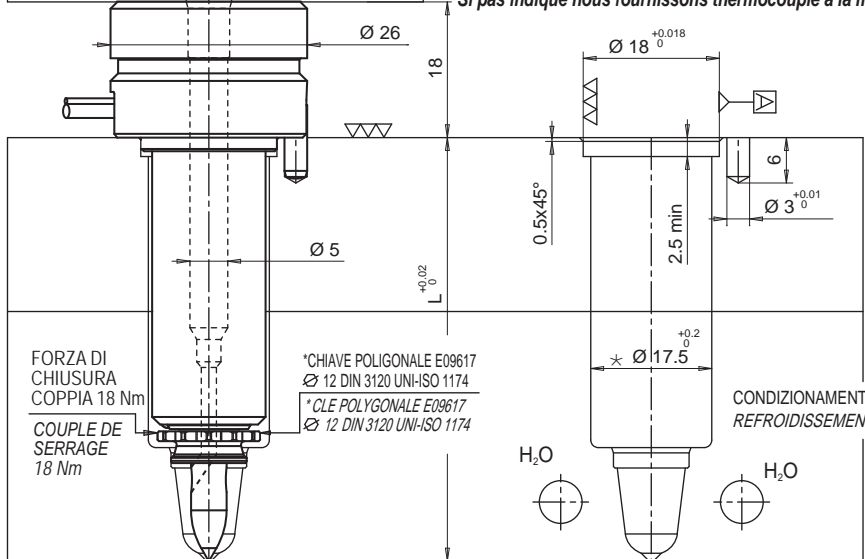

UGELLO BUSE SEDE UGELLO SIEGE DE BUSE

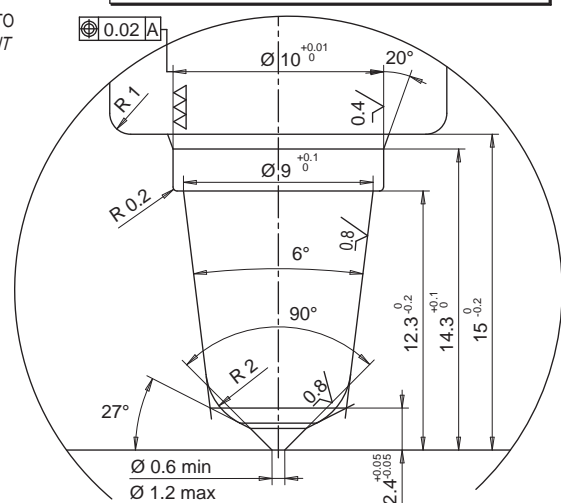
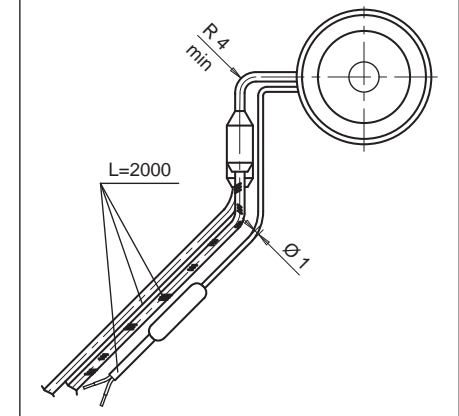
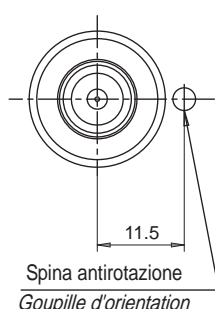
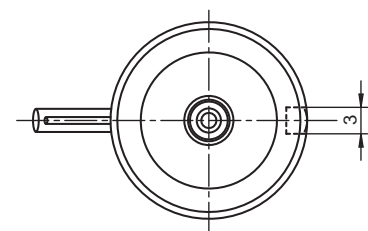

Il diametro d'iniezione è INDICATIVO e può variare in funzione del volume iniettabile del materiale termoplastico e dello spessore del pezzo stampato.

Le diamètre d'injection est seulement INDICATIF et peut changer en fonction du volume et d'épaisseur de la pièce moulée.

\* è possibile eseguire Ø16 consultando il servizio tecnico Thermoplay  
\* il est possible d'exécuter Ø16 en consultant votre agence Thermoplay