

• UGELLO PER STAMPI MULTICAVITA' / BUSE POUR MOULES MULTI-EMPREINTES

Codice ugello Code buse	L	Codice resistenza Code résistance	Watt	Termocoppia / Thermocouple	
				a massa à la masse	isolata insulée
F24056-A-1B-..	56	E09610	200	E05302-F24	E16027-F24
F24066-A-1B-..	66	E09428	200		
F24076-A-1B-..	76	E09431	200		
F24086-A-1B-..	86	E09433	200		
F24096-A-1B-..	96	E09436	200	E05504-F24	E16029-F24
F24106-A-1B-..	106	E09438	250		
F24116-A-1B-..	116	E09441	250		
F24126-A-1B-..	126	E09443	250		
F24136-A-1B-..	136	E09446	250	E05917-F24	E16030-F24
F24146-A-1B-..	146	E09448	270		
F24156-A-1B-..	156	E09451	270		
F24166-A-1B-..	166	E09453	300		
F24176-A-1B-..	176	E09456	300	E05913-F24	E16031-F24
F24186-A-1B-..	186	E09458	350		
F24196-A-1B-..	196	E09461	350		
F24206-A-1B-..	206	E09463	350		
F24216-A-1B-..	216	E09465	350		

PUNTALE / POINTE

Codice puntale
Code pointe
E09479

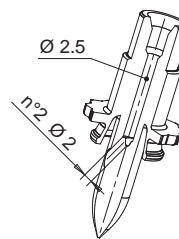

Minimo interasse fattibile in esecuzione speciale.
Entraxe minimum en exécution spéciale

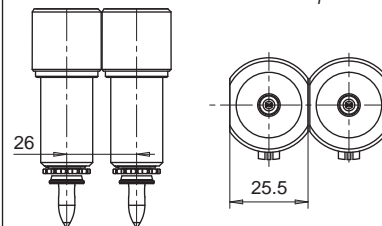

RESISTENZA E TERMOCOPPIA
RESISTANCE ET THERMOCOUPLE

RESISTENZA RESISTANCE	Bianco / Rosso-Bianco Blanc / Rouge-Blanc	230 V
--------------------------	--	-------

TERMOCOPPIA THERMOCOUPLE	Rosso / Rouge Blu / Bleu	TC+ TC-
-----------------------------	-----------------------------	------------

Suffisso Suffixe	Descrizione / Description
.. - JG	Termocoppia a massa con calibratura tipo J Thermocouple à la masse calibré type J
.. - JU	Termocoppia isolata con calibratura tipo J Thermocouple insulée calibré type J

Consigliato per i materiali PP, PE e PS non caricati. Per altri materiali consultare il servizio tecnico Thermoplay.

(Non consigliato per materiali caricati con fibre abrasive).

Pour toutes matières autres que PP-PE et PS non chargées, consulter votre agence Thermoplay.

Déconseillé pour matières chargées ou abrasives.

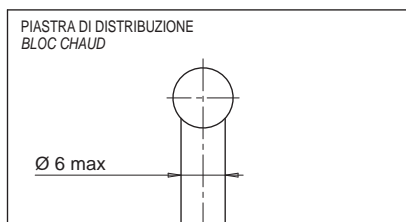

Esempio d'ordine : **F 24 096-A -1B - JG**
 Exemple de désignation:
 Diametro - Diamètre
 Lunghezza - Longueur
 Uscita in alto
 Sortie de câble en haut
 Puntale prolungato - Pointe prolongée
 Termocoppia a massa - Thermocouple à la masse

Se non specificato fornito termocoppia a massa
 Si pas indiqué nous fournissons thermocouple à la masse

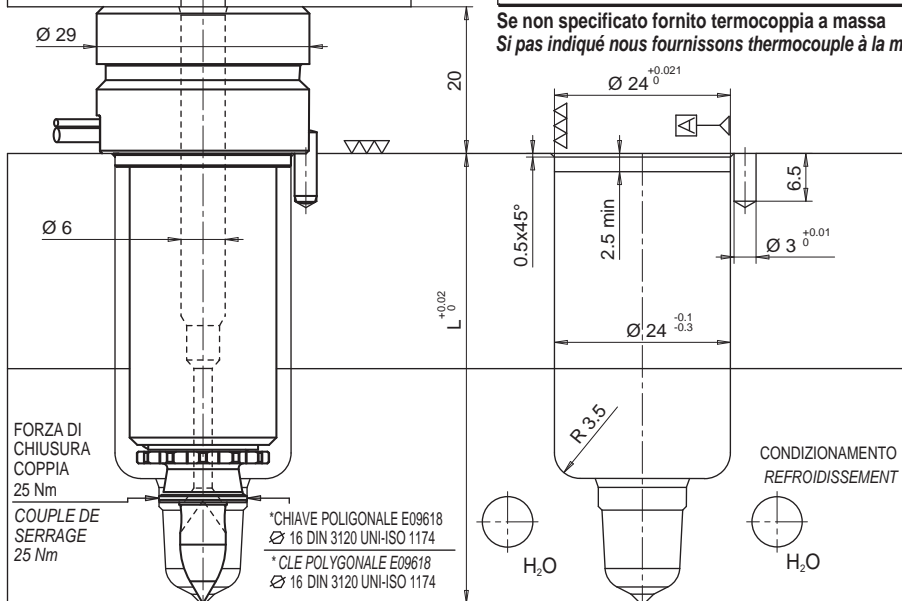

UGELLO
BUSE

SEDE UGELLO
SIEGE DE BUSE

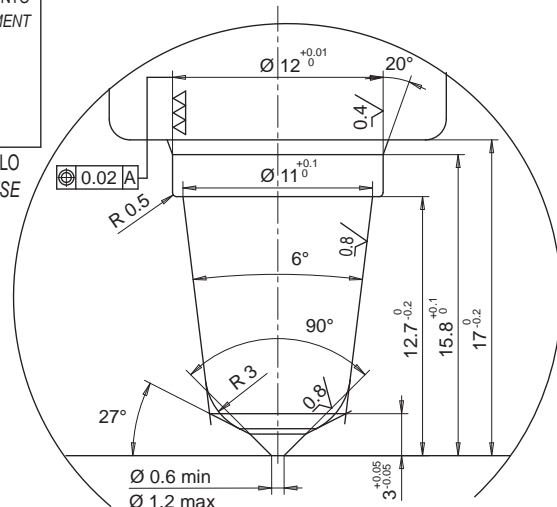
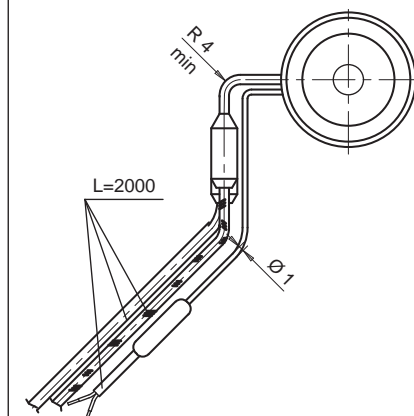
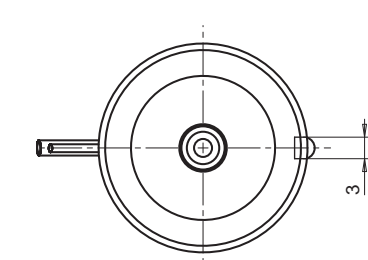

Il diametro d'iniezione è INDICATIVO e può variare in funzione del volume iniettabile del materiale termoplastico e dello spessore del pezzo stampato.

Le diamètre d'injection est seulement INDICATIF et peut changer en fonction du volume et d'épaisseur de la pièce moulée.