

• NOZZLES FOR MULTICAVITY MOLDS / СОПЛА ДЛЯ МНОГОГНЕЗДНЫХ ПРЕСС-ФОРМ

Nozzle code Код сопла	L	Heater code Код нагревательного элемента	Watt	Thermocouple / Термопара	
				grounded Неизолированная	insulated Изолированная
F46076-A-2DSLA-..	76	E15521	480	E05505-F46	E16037-F46
F46086-A-2DSLA-..	86	E15522	480		
F46096-A-2DSLA-..	96	E15147	540		
F46106-A-2DSLA-..	106	E15148	540		
F46116-A-2DSLA-..	116	E15149	540		
F46126-A-2DSLA-..	126	E15150	580		
F46136-A-2DSLA-..	136	E15151	580		
F46146-A-2DSLA-..	146	E15152	580		
F46156-A-2DSLA-..	156	E15153	640		
F46166-A-2DSLA-..	166	E15154	640		
F46176-A-2DSLA-..	176	E15155	640		
F46186-A-2DSLA-..	186	E15156	720		
F46196-A-2DSLA-..	196	E15157	720		
F46206-A-2DSLA-..	206	E15158	720		
F46216-A-2DSLA-..	216	E15159	760		
F46226-A-2DSLA-..	226	E15160	760		
F46236-A-2DSLA-..	236	E15161	760		
F46246-A-2DSLA-..	246	E15162	790		
F46256-A-2DSLA-..	256	E15163	790		
F46266-A-2DSLA-..	266	E15164	790		
F46276-A-2DSLA-..	276	E15165	810		
F46286-A-2DSLA-..	286	E15166	810		
F46296-A-2DSLA-..	296	E15167	810		
F46306-A-2DSLA-..	306	E15168	840		
F46316-A-2DSLA-..	316	E15169	840		
F46326-A-2DSLA-..	326	E15170	840		
F46336-A-2DSLA-..	336	E15171	880		
F46346-A-2DSLA-..	346	E15172	880		
F46356-A-2DSLA-..	356	E15173	880		

ТИП / НАКОНЕЧНИК

Code tip  
Код наконечника  
**E16143**

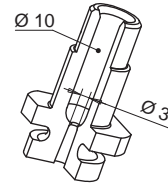

The nozzle MUST NOT come into contact with the mould moving half.

Сопло, во время работы не должно соприкасаться со сталью подвижной части пресс-формы

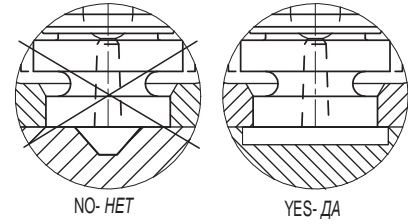

HEATER AND THERMOCOUPLE  
НАГРЕВАТЕЛЬ И ТЕРМОПАРА

HEATER НАГРЕВАТЕЛЬ	White / Белый Red-White Красный-Белый	230 V
-----------------------	---	-------

THERMOCOUPLE ТЕРМОПАРА	Red / Красный Blue / Синий	TC+ TC-
---------------------------	-------------------------------	------------

Suffix Код	Description / Описание
.. - JG	Grounded thermocouple with J type calibration Неизолированная термопара, тип J
.. - JU	Insulated thermocouple with J type calibration Изолированная термопара тип J

Ordering code example:  
Пример заказа: **F 46 096-A -2DSLA - JG**  
Diameter / Диаметр  
Length / Длина  
Top heater cable exit  
Вывод проводов сверху  
Tip type 2DSLA / Наконечник тип 2DSLA  
Grounded thermocouple / Неизолированная термопара

If non specified, grounded thermocouple is supplied.  
По умолчанию поставляется неизолированная термопара

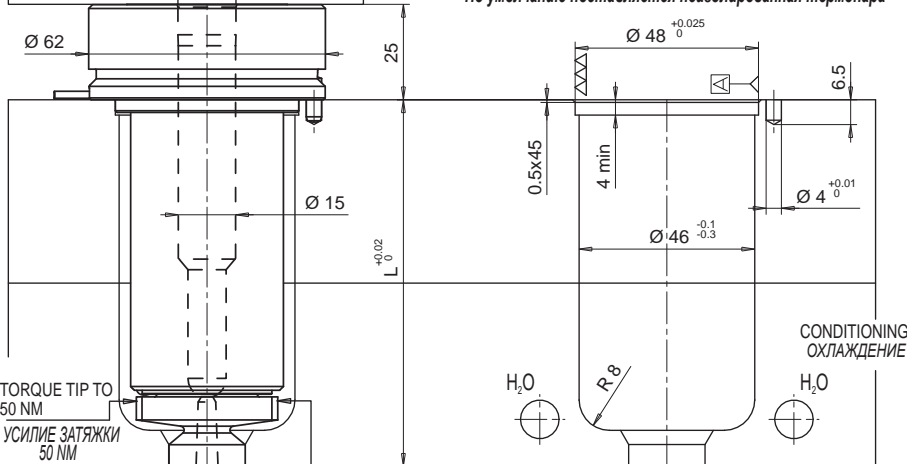
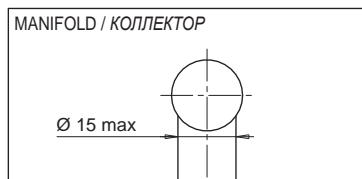

TORQUE TIP TO  
50 NM  
УСИЛИЕ ЗАТЯЖКИ  
50 NM

NOZZLE  
СОПЛО

\*POLIGONAL KEY E16185  
Ø 32 DIN 3120 UNI-ISO 1174  
\* ПОЛИГОНАЛЬНЫЙ КЛЮЧ E16185  
Ø 32 DIN 3120 UNI-ISO 1174

Anti rotation pin  
Штифт от проворота

