

• DYSZE DO ROZDZIELACZY / TRYSKY PRO VÍCENÁSOBNÉ FORMY

Symbol dyszy Kód trysky	L	Symbol grzałki Kód topení	Watt	Termopara / Čidlo	
				Uziemiona Uzemněné	Izolovaná Izolované
F46076-A-3..	76	E15521	480	E05505-F46	E16037-F46
F46086-A-3..	86	E15522	480		
F46096-A-3..	96	E15147	540		
F46106-A-3..	106	E15148	540		
F46116-A-3..	116	E15149	540		
F46126-A-3..	126	E15150	580		
F46136-A-3..	136	E15151	580	E15206-F46	E16771-F46
F46146-A-3..	146	E15152	580		
F46156-A-3..	156	E15153	640		
F46166-A-3..	166	E15154	640		
F46176-A-3..	176	E15155	640		
F46186-A-3..	186	E15156	720		
F46196-A-3..	196	E15157	720	E15223-F46	E16772-F46
F46206-A-3..	206	E15158	720		
F46216-A-3..	216	E15159	760		
F46226-A-3..	226	E15160	760		
F46236-A-3..	236	E15161	760		
F46246-A-3..	246	E15162	790		
F46256-A-3..	256	E15163	790	E15224-F46	E16773-F46
F46266-A-3..	266	E15164	790		
F46276-A-3..	276	E15165	810		
F46286-A-3..	286	E15166	810		
F46296-A-3..	296	E15167	810		
F46306-A-3..	306	E15168	840		
F46316-A-3..	316	E15169	840	E15225-F46	E16774-F46
F46326-A-3..	326	E15170	840		
F46336-A-3..	336	E15171	880		
F46346-A-3..	346	E15172	880		
F46356-A-3..	356	E15173	880		
F46356-A-3..	356	E15173	880		

**KOŃCÓWKA HROT**

Symbol końcówki  
Kód hrotu  
**E18192**

**TULEJKA DO ZMIANY KOLORU  
BROUŠENÝ KROUŽEK PRO ZMĚNU BARVY**

Symbol  
Kód  
**E18210**

Modifikacja gniazda z tulejką do zmiany koloru.  
Změna sedla s kroužkem pro změnu barvy:

Przykład zamówienia:  
Vzor pro objednávku: **F 46 096-A-3-JG**

Dysza - Průměr  
Długość - Délka  
Wyjście kabla grzałki na górze  
Výstup kabelu z hlavy trysky  
Typ końcówki - Typ hrotu

Termopara uziemiona - Uzemněné čidlo

Jeśli brak oznaczenia dostarczana jest uziemiona termopara.  
Není-li uvedeno jinak, dodává se uzemněné čidlo

ZAWORY IGLICOWE PATRZ STRONY 11.68-72 / 11.74-78  
UZAVÍRACÍ VENTILY NA STRANÁCH 11.68-72 / 11.74-78

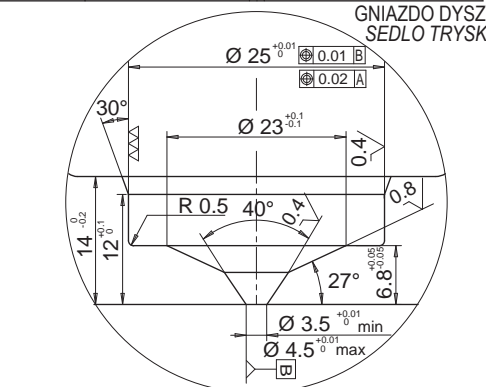
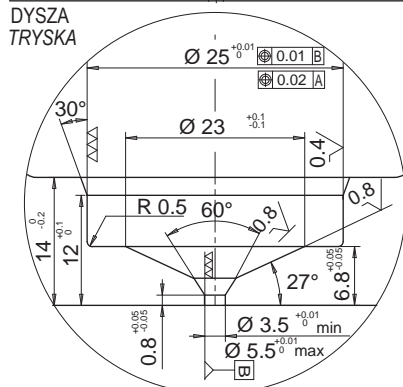
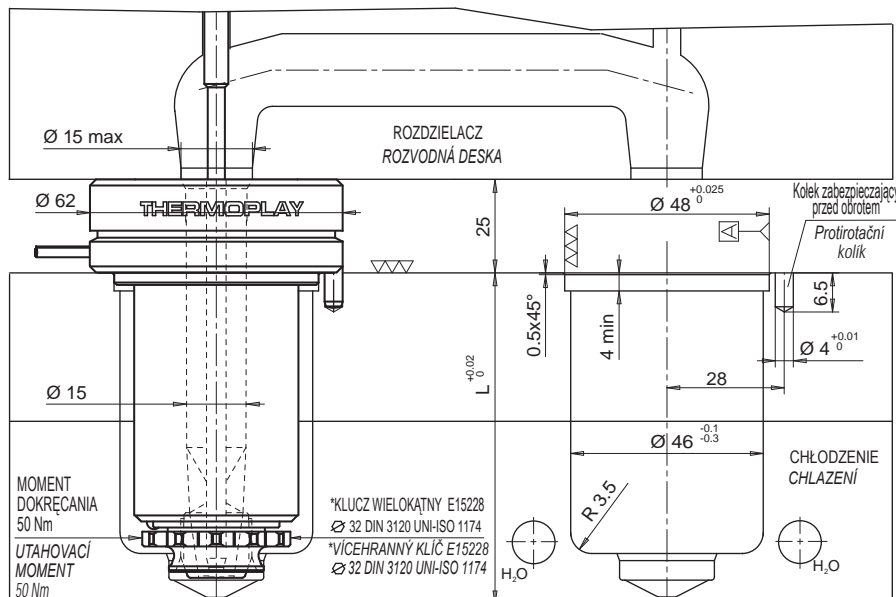

**GRZĄŁKA I TERMOPARA  
TOPENÍ A ČIDLO**

GRZĄŁKA TOPENÍ	Biały / Czerwono - Biały Bílá / Červená-Bílá	230 V
TERMOPARA ČIDLO	Czerwony / Červená Niebieski / Modrá	TC+ TC-

Ozn. kodowe Doplnkový kód	Opis / Popis
.. - JG	Uziemiona termopara z kalibrowaniem typu J Uzemněné čidlo typ J, kalibrované
.. - JU	Izolowana termopara typu J Izolované čidlo s kalibrací typu J

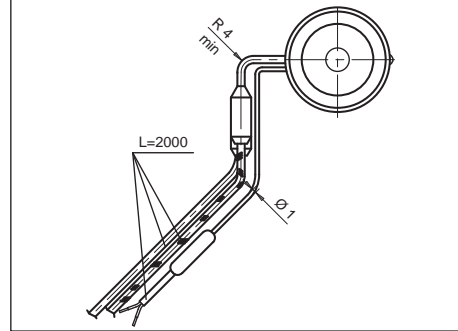

Sugerowane wykończenie gniazda dla trudnych tworzyw.  
Speciální sedlo špičky pro vstřikování materiálů s kritickým tečením. Konzultujte s techniky Thermoplay.

**UWAGA:** Stożkowe zamknięcie może zostać uszkodzone w przypadku zleżo ustawienia igły zamykającej.

**UPOZORNĚNÍ:** Chybné nastavení zdvihu, nebo délky kónické uzavírací jehly může způsobit poškození matrice.

• TULEJA / POUZDRO

- TULEJA Z ZAMKNIĘCIEM CYLINDRYCZNYM
- POUZDRO S VÁLCOVÝM SEDLEM

Symbol tulei Kód pouzdra	L
E15529/...	76
E15233/...	96

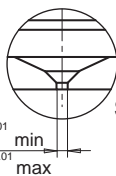

- TULEJA Z ZAMKNIĘCIEM STOŻKOWYM
- POUZDRO S KUŻELOVÝM SEDLEM

Symbol tulei Kód pouzdra	L
E15530/...	76
E15235/...	96

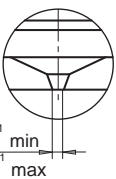

- TULEJA Z ZAMKNIĘCIEM CYLINDRYCZNYM Z WYDŁUŻONĄ KOŃCÓWKĄ
- PRODŁOŻENÉ POUZDRO S VÁLCOVÝM SEDLEM

Symbol tulei Kód pouzdra	L	Extra L
E15531/...	76	15
E15234/...	96	15

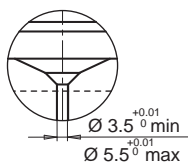

- TULEJA Z ZAMKNIĘCIEM STOŻKOWYM Z WYDŁUŻONĄ KOŃCÓWKĄ
- PRODŁOŻENÉ POUZDRO S KUŻELOVÝM SEDLEM

Symbol tulei Kód pouzdra	L	Extra L
E15532/...	76	15
E15236/...	96	15

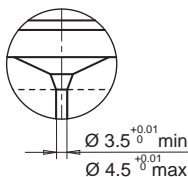

• PIERŚCIEN DYSTANSOWY / DYSTANČNÍ KROUŽEK

W przypadku dłuższych dysz należy dodać żądany symbol pierścienia dystansowego do symbolu tulei w celu uzyskania odpowiedniej długości.  
Pro zajištění správné délky doplňte ke kódu pouzdra také kód požadovaného distančního kroužku.

Symbol pierścienia Distančního kroužku	H
E15237	10
E15238	20
E15239	30
E15240	40
E15241	50
E15242	60
E15243	70
E15244	80
E15245	90
E15246	100
E15247	110
E15248	120
E15249	130
E15250	140
E15251	150
E15252	160
E15253	170
E15254	180
E15255	190
E15256	200
E15257	210
E15258	220
E15259	230
E15260	240
E15261	250
E15262	260

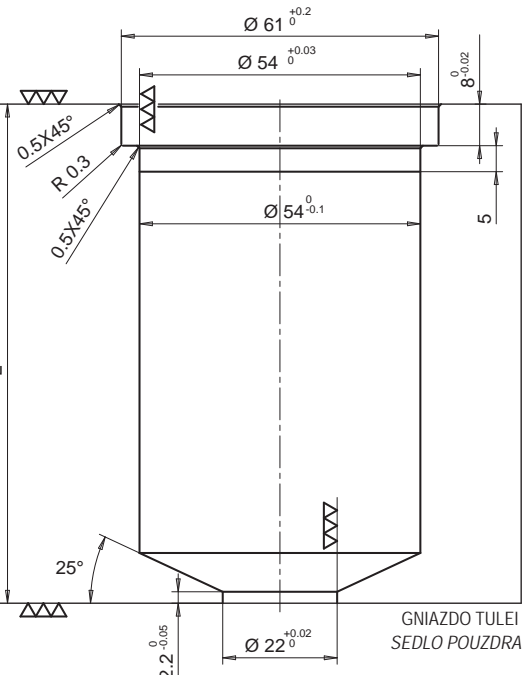
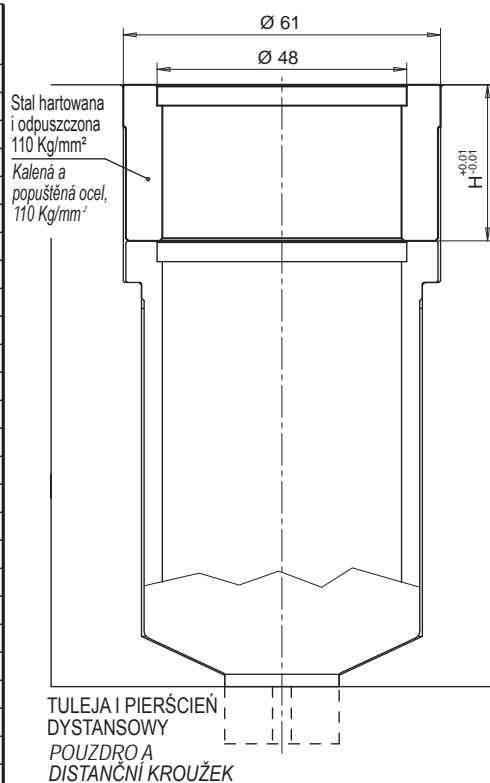

Przykład zamówienia:

E15529/39 = Tuleja dla dyszy L=76 mm bez przedłużenia z przewężką 3,9 mm.

Příklad objednání:

E15529/39 = pouzdro pro trysku o délce (L)= 76 mm bez prodloužení a se vstříkovacím otvorem Ø 3,9 mm

WYKONANIE DOSTĘPNE NA PROŚBĘ ZAMAWIAJĄCEGO. THERMOPLAY OCENI MOŻLIWOŚĆ WYKONANIA Z UWZGLĘDNIENIEM ŚREDNICY PRZEWĘŻKI ORAZ DŁUGOŚCI PRZEDŁUŻENIA.  
DÍLY LZE UPRAVIT DLE POŽADAVKU KLIENTA. THERMOPLAY V PŘÍPADĚ POTŘEBY ZMĚNÍ PRŮMĚR VSTŘIKOVACÍHO OTVORU PODLE HDNOTY PRODLOUŽENÉ DÉLKY.

SPECJALNE WYKONANIE NA KOSZT KLIENTA  
VÝSTUPNÍ ÚHEL DLE POŽADAVKU KLIENTA

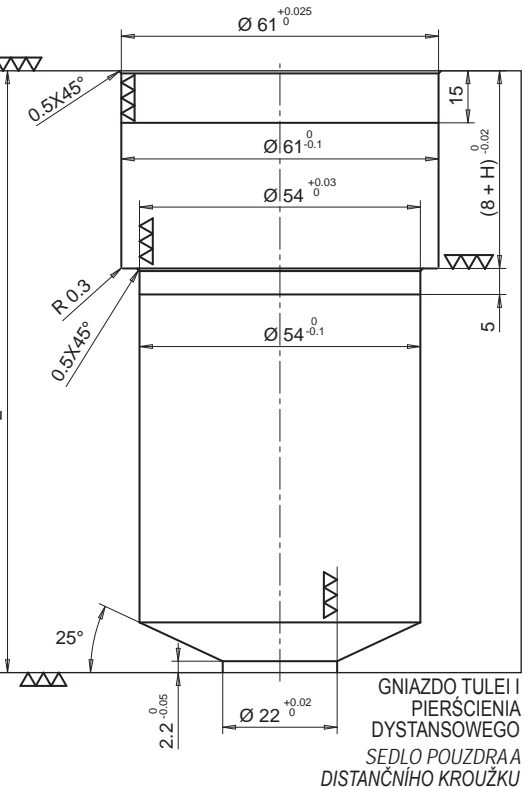

• TULEJA CHŁODZONA / CHLAZENÉ POUZDRO

- TULEJA CHŁODZONA Z ZAMKNIĘCIEM CYLINDRYCZNYM
- CHLAZENÉ POUZDRO S VÁLCOVÝM SEDLEM

Symbol tuleji	L
Kód pouzdra	
E15533/...	76
E15276/...	86

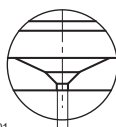

$\varnothing 3.5^{+0.01}_0$  min  
 $\varnothing 5.5^{+0.01}_0$  max

- TULEJA CHŁODZONA Z ZAMKNIĘCIEM STOŻKOWYM
- CHLAZENÉ POUZDRO S KUŽELOVÝM SEDLEM

Symbol tuleji	L
Kód pouzdra	
E15534/...	76
E15278/...	86

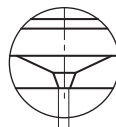

$\varnothing 3.5^{+0.01}_0$  min  
 $\varnothing 4.5^{+0.01}_0$  max

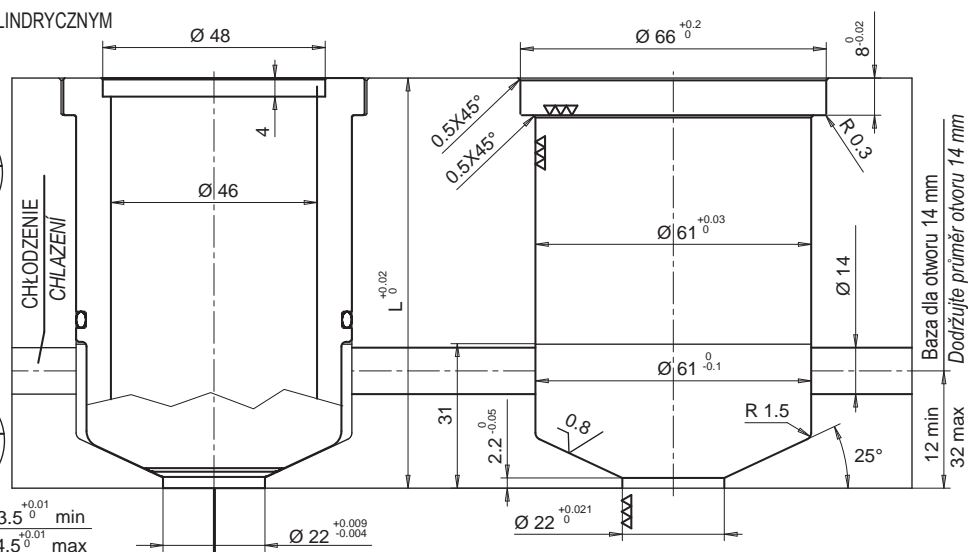

Doprowadzenie chłodzenia  
Wstęp chłodniczo media

- TULEJA CHŁODZONA Z ZAMKNIĘCIEM CYLINDRYCZNYM Z WYDŁUŻONĄ KÓNCÓWKĄ
- CHLAZENÉ PRODLOUŽENÉ POUZDRO S VÁLCOVÝM SEDLEM

Symbol tuleji	L	Extra L
Kód pouzdra		
E15535/...	76	15
E15277/...	86	15

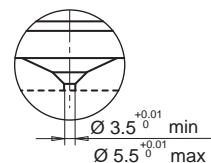
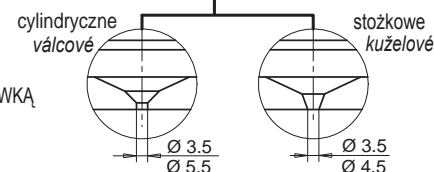

$\varnothing 3.5^{+0.01}_0$  min  
 $\varnothing 5.5^{+0.01}_0$  max

- TULEJA CHŁODZONA Z ZAMKNIĘCIEM STOŻKOWYM Z WYDŁUŻONĄ KÓNCÓWKĄ
- CHLAZENÉ PRODLOUŽENÉ POUZDRO S KUŽELOVÝM SEDLEM

Symbol tuleji	L	Extra L
Kód pouzdra		
E15536/...	76	15
E15279/...	86	15

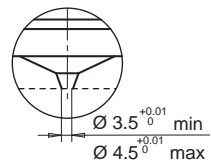

$\varnothing 3.5^{+0.01}_0$  min  
 $\varnothing 4.5^{+0.01}_0$  max

Przykład zamówienia:

E15276/39 = Tuleja dla dyszy L=86 mm bez przedłużenia z przewężką 3,9 mm.

Příklad objednávání :

E15276/39= pouzdro pro trysku o délce (L)= 86 mm, bez prodloužení a se vstříkovacím otvorem Ø 3,9 mm.

SPECJALNE WYKONANIE NA KOSZT KLIENTA  
VÝSTUPNÍ ÚHEL DLE POŽADAVKU KLIENTA

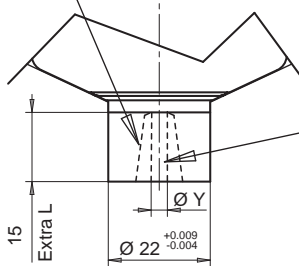

WYKONANIE DOSTĘPNE NA PROŚBĘ ZAMAWIAJĄCEGO. THERMOPLAY OCENI MOŻLIWOŚĆ WYKONANIA Z UWZGLĘDNIENIEM ŚREDNICY PRZEWĘŻKI ORAZ DŁUGOŚCI PRZEDŁUŻENIA.  
DÍLY LZE UPRAVIT DLE POŽADAVKU KLIENTA. THERMOPLAY V PŘÍPADĚ POTŘEBY ZMĚNÍ PRŮMĚR VSTŘIKOVACÍHO OTVORU PODLE HODNOTY PRODLOUŽENÉ DÉLKY.

Do chłodzonych tuleji nie są dostarczane pierścienie dystansowe. Dostępne są długości 76 i 86 mm. K chlazenému pouzdru se nedodává distanční kroužek. K dispozici jsou délky 76 a 86 mm (viz výše).

Chłodzone tuleje są dostarczane z uszczelkami OR Chlazená pouzdra se dodávají včetně O-kroužků	Części zamienne Náhradní díly	Rodzaj Popis
	E15329	OR Górny / Horní O-kroužek
	E15328	OR Dolny / Dolní O-kroužek

PLYTA DYSZ  
ZÁKLADOVÁ DESKA

Stal /ocel  
HRC 50-52

CHŁODZENIE  
CHLAZENÍ

TULEJA + DYSZA  
POUZDRO + TRYSKA

E15329

E15328

GNIAZDO TULEJI  
SEDLO POUZDRA