

• NOZZLES FOR MULTICAVITY MOLDS / DÜSEN IN VERBINDUNG MIT EINEM VERTEILERBLOCK

Nozzle code Düse	L	Heater code Heizung	Watt	Thermocouple / Thermofühler	
				grounded geerdet	insulated isoliert
F46076-A-3-..	76	E15521	480	E05505-F46	E16037-F46
F46086-A-3-..	86	E15522	480		
F46096-A-3-..	96	E15147	540		
F46106-A-3-..	106	E15148	540		
F46116-A-3-..	116	E15149	540		
F46126-A-3-..	126	E15150	580		
F46136-A-3-..	136	E15151	580	E15206-F46	E16771-F46
F46146-A-3-..	146	E15152	580		
F46156-A-3-..	156	E15153	640		
F46166-A-3-..	166	E15154	640		
F46176-A-3-..	176	E15155	640		
F46186-A-3-..	186	E15156	720		
F46196-A-3-..	196	E15157	720	E15223-F46	E16772-F46
F46206-A-3-..	206	E15158	720		
F46216-A-3-..	216	E15159	760		
F46226-A-3-..	226	E15160	760		
F46236-A-3-..	236	E15161	760		
F46246-A-3-..	246	E15162	790		
F46256-A-3-..	256	E15163	790	E15224-F46	E16773-F46
F46266-A-3-..	266	E15164	790		
F46276-A-3-..	276	E15165	810		
F46286-A-3-..	286	E15166	810		
F46296-A-3-..	296	E15167	810		
F46306-A-3-..	306	E15168	840		
F46316-A-3-..	316	E15169	840	E15225-F46	E16774-F46
F46326-A-3-..	326	E15170	840		
F46336-A-3-..	336	E15171	880		
F46346-A-3-..	346	E15172	880		
F46356-A-3-..	356	E15173	880		
F46356-A-3-..	356	E15173	880		

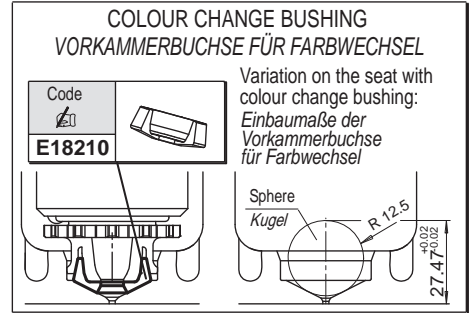
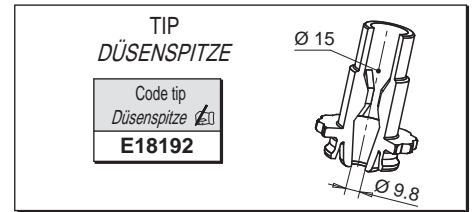

Ordering code example:
Bestellbeispiel: F 46 096-A-3-JG

Nozzle - Düse Ø
 Length - Länge
 Top heater cable exit
 Kabelabgang der Beheizung
 Tip type - Düsenspitze
 Grounded thermocouple - Thermofühler geerdet

If non specified, grounded thermocouple is supplied.
 Wenn nicht spezifiziert, wird der geerdete Thermofühler geliefert

FOR SHUT OFF VALVES, SEE PAGES 11.68-72 / 11.74-78
 NADELVERSCHLUSSSYSTEME SIEHE SEITE 11.68-72 / 11.74-78

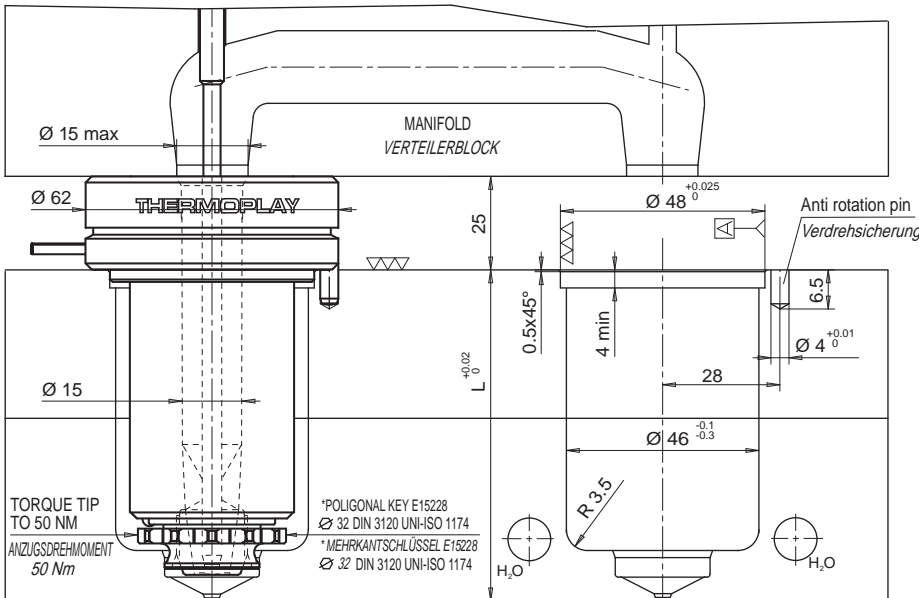

HEATER AND THERMOCOUPLE HEIZUNG UND THERMOFÜHLER		
HEATER HEIZUNG	White / Weiss Red White Rot Weiss	230 V
THERMOCOUPLE THERMOFÜHLER	Red / Rot Blue / Blau	TC+ TC-
Suffix Zusatzcode	Description / Beschreibung	
.. - JG	Grounded thermocouple with J type calibration Geerdeter Thermofühler Typ J.	
.. - JU	Insulated thermocouple with J type calibration Isolierter Thermofühler Typ J	

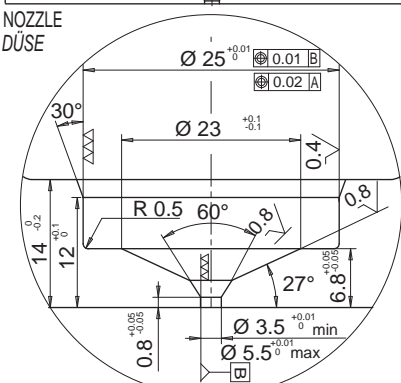
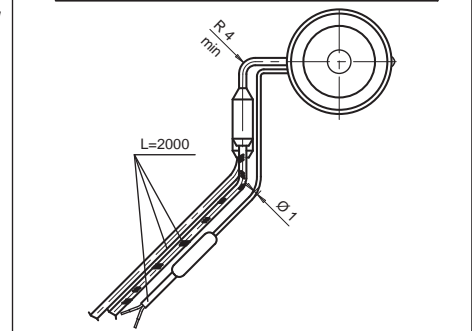

PIN SHUT OFF SEAT CYLINDRIC
 ZYLINDRISCHE NADELABDICHTUNG

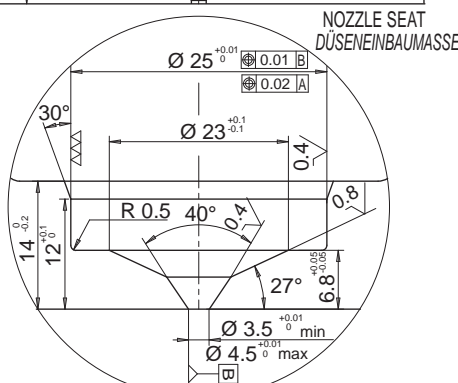

PIN SHUT OFF SEAT CONICAL
 KONISCHE NADELABDICHTUNG

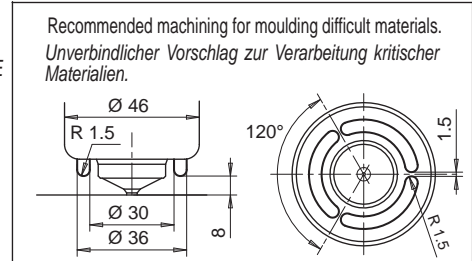

ATTENTION: In the conical shut off seat, if the pin stroke adjustment or length is not correct, it could damage the mould matrix.
ACHTUNG: Falsche Einstellung der konischen Nadelabdichtung kann eine erhebliche Beschädigung in der Formkavität verursachen.

• BUSHING / VORKAMMERBUCHSE

- CYLINDRICAL SHUT OFF BUSHING
- VORKAMMERBUCHSE FÜR ZYLINDRISCHEN NADELVERSCHLUSS

Bushing code Vorkammerbuchse	L
E15529/...	76
E15233/...	96

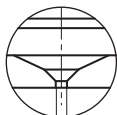

$\varnothing 3.5^{+0.01}_0$ min
 $\varnothing 5.5^{+0.01}_0$ max

- CONICAL SHUT OFF BUSHING
- VORKAMMERBUCHSE FÜR KONISCHEN NADELVERSCHLUSS

Bushing code Vorkammerbuchse	L
E15530/...	76
E15235/...	96

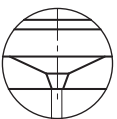

$\varnothing 3.5^{+0.01}_0$ min
 $\varnothing 4.5^{+0.01}_0$ max

- CYLINDRICAL SHUT OFF BUSHING WITH EXTRA LENGTH
- VORKAMMERBUCHSE FÜR ZYLINDRISCHEN NADELVERSCHLUSS MIT EXTRALÄNGE

Bushing code Vorkammerbuchse	L	Extra L
E15531/...	76	15
E15234/...	96	15

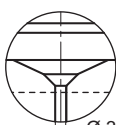

$\varnothing 3.5^{+0.01}_0$ min
 $\varnothing 5.5^{+0.01}_0$ max

- CONICAL SHUT OFF BUSHING WITH EXTRA LENGTH
- VORKAMMERBUCHSE FÜR KONISCHEN NADELVERSCHLUSS MIT EXTRALÄNGE

Bushing code Vorkammerbuchse	L	Extra L
E15532/...	76	15
E15236/...	96	15

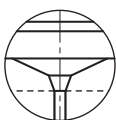

$\varnothing 3.5^{+0.01}_0$ min
 $\varnothing 4.5^{+0.01}_0$ max

• SPACER / DISTANZRING

Add the necessary spacer code to the bushing code to obtain the correct length.

Einbau Vorkammerbuchse + Distanzring: Zur Festlegung der erforderlichen Gesamtlänge, addieren Sie zur Länge der Vorkammerbuchsen (L) die Stärke des Distanzrings (H)

Spacer code Distanzring	H
E15237	10
E15238	20
E15239	30
E15240	40
E15241	50
E15242	60
E15243	70
E15244	80
E15245	90
E15246	100
E15247	110
E15248	120
E15249	130
E15250	140
E15251	150
E15252	160
E15253	170
E15254	180
E15255	190
E15256	200
E15257	210
E15258	220
E15259	230
E15260	240
E15261	250
E15262	260

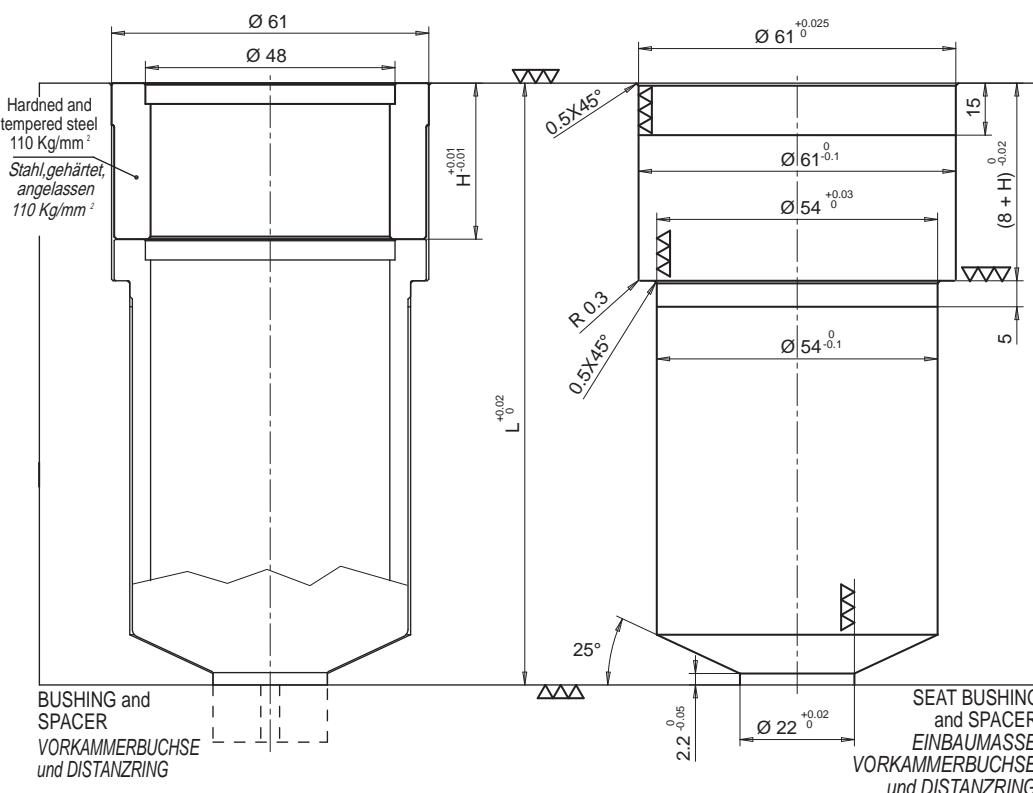

Ordering code example / Bestellbeispiel: E15529/35=

Bushing for nozzle L=76 mm, without extra length and with injection hole 3.5 mm.

Vorkammerbuchse L=76 ohne Extralänge und mit einem Anspritzdurchmesser von 3.5 mm.

THERMOPLAY RESERVES THE RIGHT TO EVALUATE THE FEASIBILITY OF THE GATE DIAMETER WITH RESPECT TO THE EXTRA LENGTH.
AUSFÜHRUNG KANN AUF ANFRAGE VON THERMOPLAY DURCHFÜHRT WERDEN, VORBEHALTLICH DER TECHNISCHEN REALISIERBARKEIT.

DRAFT ANGLE IS AT CUSTOMERS CHARGE
KONTURGEBUNG IST VOM KUNDEN ZU ÜBERNEHMEN

• COOLING BUSHING / TEMPERIERBARE VORKAMMERBUCHSE

- CYLINDRICAL SHUT OFF COOLING BUSHING
- TEMPERIERBARE VORKAMMERBUCHSE FÜR ZYLINDRISCHEN NADELVERSCHLUSS

Bushing code Vorkammerbuchse	L
E15533/...	76
E15276/...	86

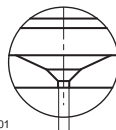

- CONICAL SHUT OFF COOLING BUSHING
- TEMPERIERBARE VORKAMMERBUCHSE FÜR KONISCHEN NADELVERSCHLUSS

Bushing code Vorkammerbuchse	L
E15534/...	76
E15278/...	86

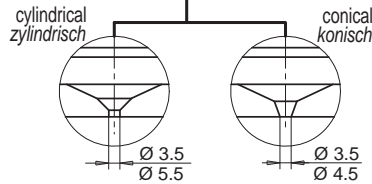
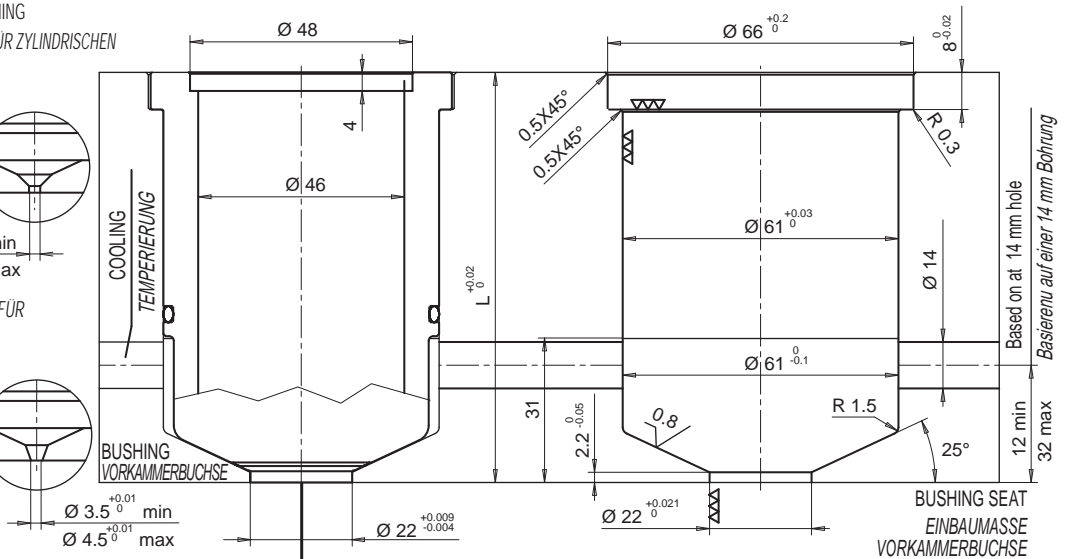
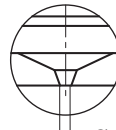

- CYLINDRICAL SHUT OFF COOLING BUSHING WITH EXTRA LENGTH
- TEMPERIERBARE VORKAMMERBUCHSE MIT EXTRALÄNGE FÜR ZYLINDRISCHEN NADELVERSCHLUSS

Bushing code Vorkammerbuchse	L	Extra L
E15535/...	76	15
E15277/...	86	15

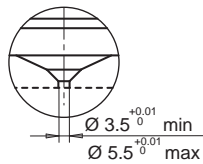

- CONICAL SHUT OFF COOLING BUSHING WITH EXTRA LENGTH
- TEMPERIERBARE VORKAMMERBUCHSE MIT EXTRALÄNGE FÜR KONISCHEN NADELVERSCHLUSS

Bushing code Vorkammerbuchse	L	Extra L
E15536/...	76	15
E15279/...	86	15

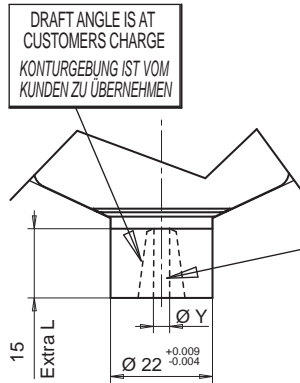
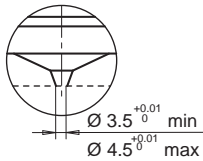

Ordering code example of order / Bestellbeispiel: E15533/35=

Bushing for nozzle L=76 mm, without extra length and with injection hole 3.5 mm.

Vorkammerbuchse L=76 ohne Extralänge und mit einem Anspritzdurchmesser von 3.5 mm.

THERMOPLAY RESERVES THE RIGHT TO EVALUATE THE FEASIBILITY OF THE GATE DIAMETER WITH RESPECT TO THE EXTRA LENGTH.

AUSFÜHRUNG KANN AUF ANFRAGE VON THERMOPLAY DURCHFÜHRT WERDEN, VORBEHALTLICH DER TECHNISCHEN REALISIERBARKEIT

Spacers are not provided with cooling bushes. Available lengths are 76 and 86 as mentioned above.
Temperierbare Vorkammerbuchsen werden ohne Distanzringe geliefert. Verfügbare Längen, 76 und 86 mm.

Cooling bushings are supplied with OR Temperierbuchsen sind vorbereitet mit OR	Spare parts Ersatzteil	Description Beschreibung
	E15329	OR upper / oben
	E15328	OR lower / unten

