

• UGELLO PER STAMPI MULTICAVITA' / BUSE POUR MOULES MULTI-EMPREINTES

Codice ugello Code buse	L	Cod. resistenza Code résistance	Watt	Termocoppia / Thermocouple	
				a massa à la masse	isolata insulée
F46076-A-3D...	76	E15521	480	E05505-F46	E16037-F46
F46086-A-3D...	86	E15522	480		
F46096-A-3D...	96	E15147	540		
F46106-A-3D...	106	E15148	540		
F46116-A-3D...	116	E15149	540		
F46126-A-3D...	126	E15150	580	E15206-F46	E16771-F46
F46136-A-3D...	136	E15151	580		
F46146-A-3D...	146	E15152	580		
F46156-A-3D...	156	E15153	640		
F46166-A-3D...	166	E15154	640		
F46176-A-3D...	176	E15155	640	E15223-F46	E16772-F46
F46186-A-3D...	186	E15156	720		
F46196-A-3D...	196	E15157	720		
F46206-A-3D...	206	E15158	720		
F46216-A-3D...	216	E15159	760		
F46226-A-3D...	226	E15160	760	E15224-F46	E16773-F46
F46236-A-3D...	236	E15161	760		
F46246-A-3D...	246	E15162	790		
F46256-A-3D...	256	E15163	790		
F46266-A-3D...	266	E15164	790		
F46276-A-3D...	276	E15165	810	E15225-F46	E16774-F46
F46286-A-3D...	286	E15166	810		
F46296-A-3D...	296	E15167	810		
F46306-A-3D...	306	E15168	840		
F46316-A-3D...	316	E15169	840		
F46326-A-3D...	326	E15170	840	E15226-F46	E16775-F46
F46336-A-3D...	336	E15171	880		
F46346-A-3D...	346	E15172	880		
F46356-A-3D...	356	E15173	880		

Ø Y d'iniezione Ø Y d'injection	Suffisso Suffixe
3.5	35
3.6	36
3.7	37
3.8	38
3.9	39
4.0	40
4.1	41
4.2	42
4.3	43
4.4	44
4.5	45

BOCCOLA CENTRAGGIO SPILLO  
DOUILLE CENTRAGE AIGUILLE

Codice / Code  
**E15212**



PUNTALE / POINTE

Codice puntale  
Code pointe  
**E15211**

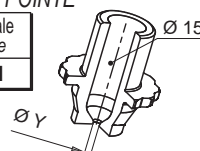

Esempio d'ordine/Exemple de désignation: **F 46 196- A-3D-37-JG**

Diametro - Diamètre

Lunghezza - Longueur

Uscita cavi in alto - Sortie câbles en haut

Puntale con otturazione - Pointe avec obturation

Iniezione Ø 3,7 mm - Injection Ø 3,7 mm

Termocoppia  
a massa  
Thermocouple  
à la masse

Se non specificato fornito termocoppia a massa  
Si pas indiqué nous fournissons thermocouple à la masse

RESISTENZA E TERMOCOPPIA  
RESISTANCE ET THERMOCOUPLE

RESISTENZA RESISTANCE	Bianco / Blanc Rosso Bianco Rouge Blanc	230 V
TERMOCOPPIA THERMOCOUPLE	Rosso / Rouge Blu / Bleu	TC+ TC-
Suffisso Suffixe	Descrizione / Description	
.. - JG	Termocoppia a massa con calibratura tipo J Thermocouple à la masse calibré type J	
.. - JU	Termocoppia isolata con calibratura tipo J Thermocouple insulée calibré type J	

VALVOLE AD OTTURAZIONE VEDI PAGINE 11.31-11.37  
GROUPES D'OBTURATION VOIR PAGES 11.31-11.37

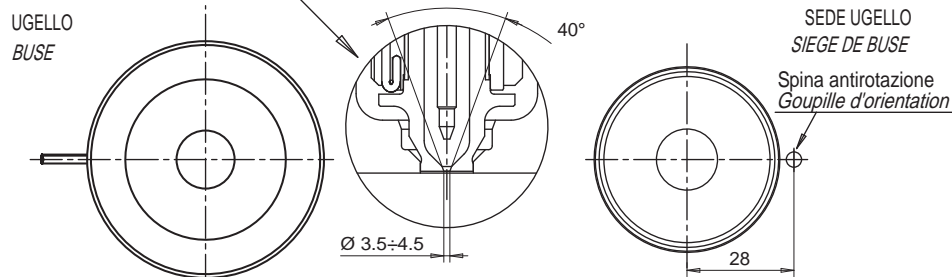
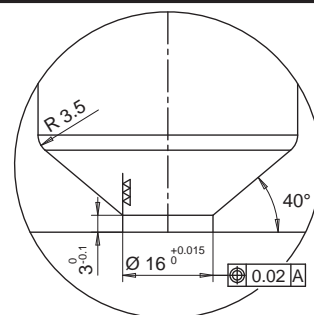
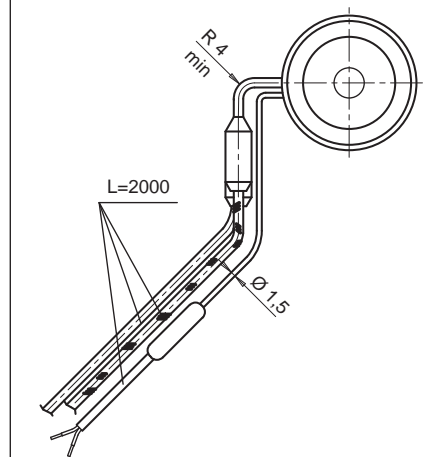
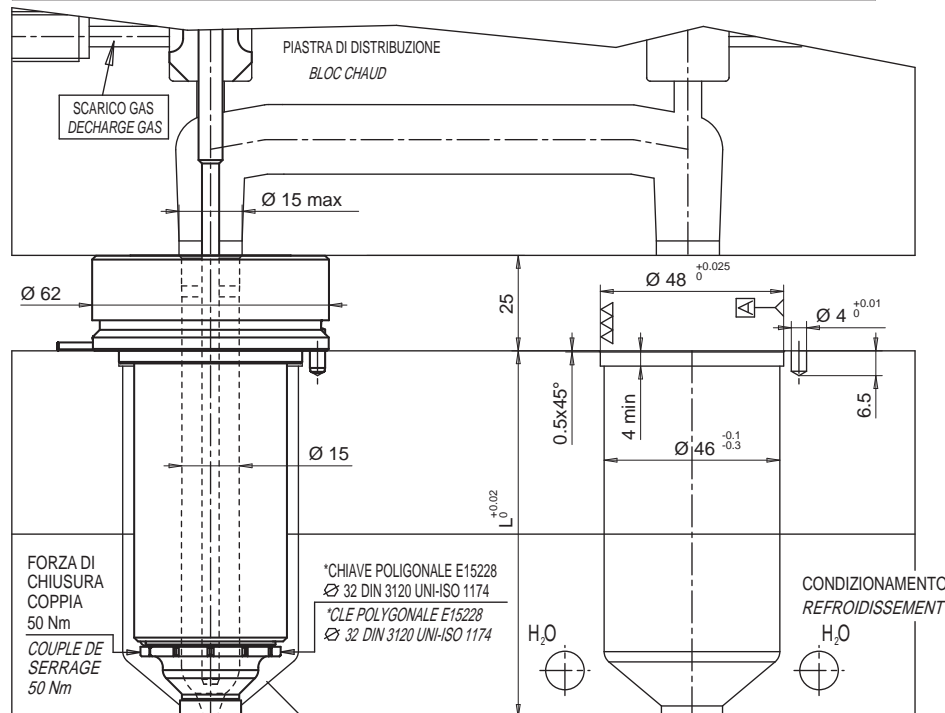

L'ugello in fase di esercizio non deve andare in battuta sull'acciaio della parte mobile dello stampo.  
En phase de fonctionnement la buse ne doit pas entrer en contact avec l'acier de la partie mobile du moule.

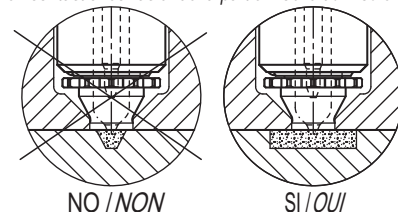

• BOCCOLA CONDIZIONATA / DOUILLE RÉGULÉE

- BOCCOLA CONDIZIONATA
- DOUILLE RÉGULÉE

Codice boccola Code douille	L
E15610	76
E15284	86

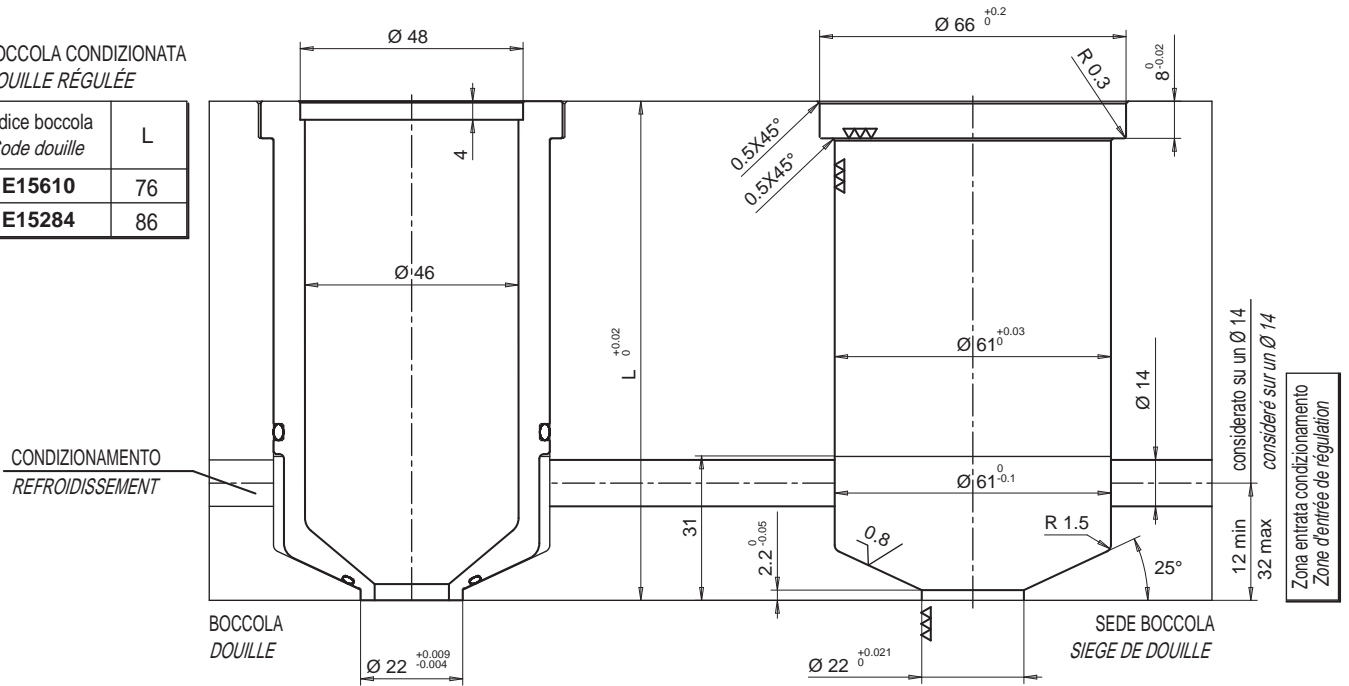

Le boccole portaugello condizionate sono prive di distanziali e vengono fornite alle lunghezze 76 e 86 sopracitate.  
 Douille porte busette régulée de longueur 76 et 86 livrée sans entretoise.

