

• NOZZLES FOR MULTICAVITY MOLDS / СОПЛА ДЛЯ МНОГОГНЕЗДНЫХ ПРЕСС-ФОРМ

Nozzle code Код сопла	L	Heater code Код нагревательного элемента	Watt	Thermocouple / Термопара	
				grounded Неизолированная	insulated Изолированная
F46076-A-3D-..	76	E15521	480	E05505-F46	E16037-F46
F46086-A-3D-..	86	E15522	480		
F46096-A-3D-..	96	E15147	540		
F46106-A-3D-..	106	E15148	540		
F46116-A-3D-..	116	E15149	540		
F46126-A-3D-..	126	E15150	580		
F46136-A-3D-..	136	E15151	580		
F46146-A-3D-..	146	E15152	580		
F46156-A-3D-..	156	E15153	640		
F46166-A-3D-..	166	E15154	640		
F46176-A-3D-..	176	E15155	640		
F46186-A-3D-..	186	E15156	720		
F46196-A-3D-..	196	E15157	720		
F46206-A-3D-..	206	E15158	720		
F46216-A-3D-..	216	E15159	760		
F46226-A-3D-..	226	E15160	760		
F46236-A-3D-..	236	E15161	760		
F46246-A-3D-..	246	E15162	790		
F46256-A-3D-..	256	E15163	790		
F46266-A-3D-..	266	E15164	790		
F46276-A-3D-..	276	E15165	810		
F46286-A-3D-..	286	E15166	810		
F46296-A-3D-..	296	E15167	810		
F46306-A-3D-..	306	E15168	840		
F46316-A-3D-..	316	E15169	840		
F46326-A-3D-..	326	E15170	840		
F46336-A-3D-..	336	E15171	880		
F46346-A-3D-..	346	E15172	880		
F46356-A-3D-..	356	E15173	880		

Y gate Отверстие точки впрыска	Suffix Код
3.5	35
3.6	36
3.7	37
3.8	38
3.9	39
4.0	40
4.1	41
4.2	42
4.3	43
4.4	44
4.5	45

**PIN CENTERING BUSHING**  
ВТУЛКА ДЛЯ ЦЕНТРИРОВАНИЯ ИГЛЫ

Code / Код  
**E15212**

**TIP / НАКОНЕЧНИК**

Tip code  
Код наконечника  
**E15211**

Ordering code example - Пример заказа: **F 46 196- A-3D-37 -JG**

Diameter / Диаметр: 46  
Length / Длина: 196  
Top heater cable exit / Вывод проводов сверху: A-3D  
Tip for shut off valve / Наконечник с запираемел: 37  
Injection Ø 3.7 mm / Впрыск Ø 3.7 mm

If non specified, grounded thermocouple is supplied.  
По умолчанию поставляется неизолированная термопара

Grounded thermocouple  
Неизолированная термопара

**HEATER AND THERMOCOUPLE**  
НАГРЕВАТЕЛЬ И ТЕРМОПАРА

HEATER НАГРЕВАТЕЛЬ	White / Белый Red-White Красный-Белый	230 V
THERMOCOUPLE ТЕРМОПАРА	Red / Красный Blue / Синий	TC+ TC-

Suffix Код	Description / Описание
.. - JG	Grounded thermocouple with J type calibration Неизолированная термопара, тип J
.. - JU	Insulated thermocouple with J type calibration Изолированная термопара тип J

FOR SHUT OFF VALVES, SEE PAGES 11.33-11.39  
КЛАПАНЫ С ЗАПОРНОЙ ИГЛОЙ СМ. СТР. 11.33 - 11.39

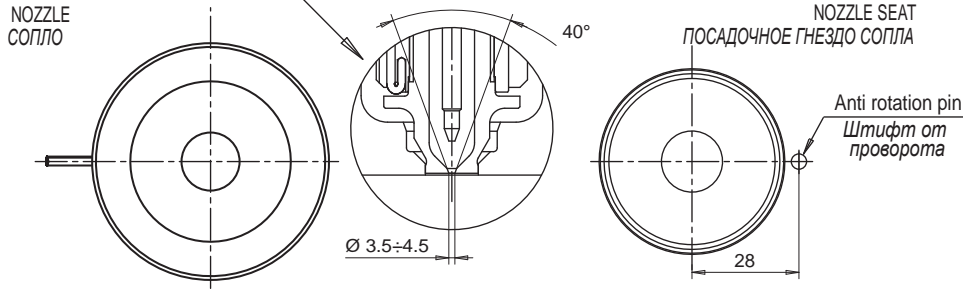
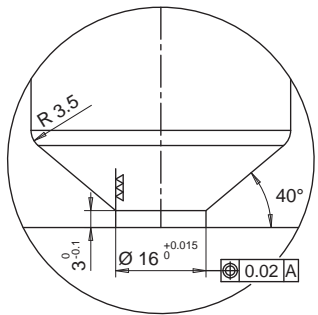
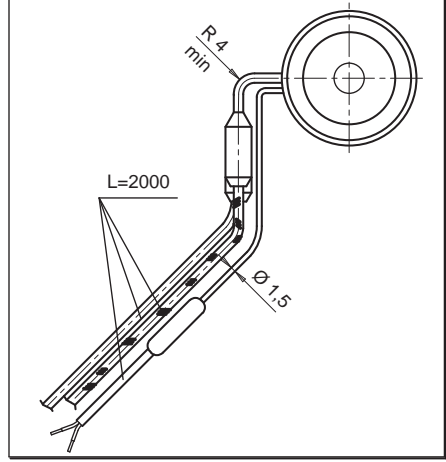
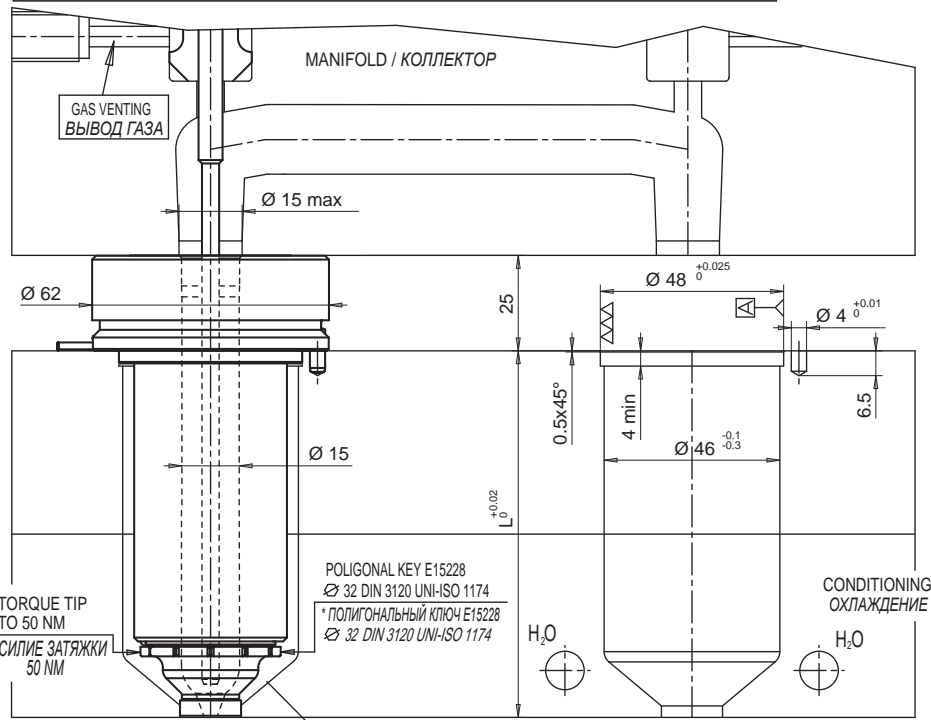

Gate diameter is approximate and could vary depending on injected volume and part wall thickness.  
Сопло, во время работы не должно соприкасаться со сталью подвижной части пресс-формы

NO- HET

YES- ДА

