

• CONDITIONED BUSHING / TEMPERIERBARE VORKAMMERBUCHSE

- CONDITIONED BUSHING
- TEMPERIERBARE VORKAMMERBUCHSE

Bushing code Vorkammerbuchse	L
E15519/...	76
E15280/...	86

CONDITIONING
TEMPERIERUNG

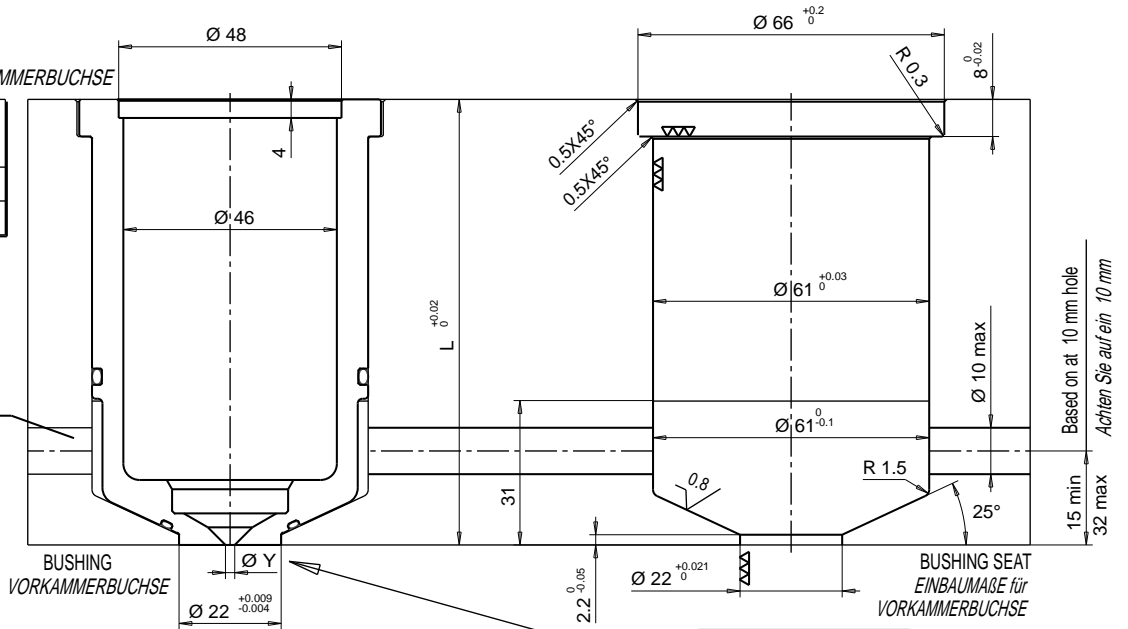

Conditioning inlet area
Temperierbereich

- CONDITIONED BUSHING WITH EXTRA LENGTH
- TEMPERIERBARE VORKAMMER MIT EXTRALÄNGE

Bushing code Vorkammerbuchse	L	Extra L
E15520/...	76	15
E15281/...	86	15

DRAFT ANGLE IS AT CUSTOMER CHARGE
DIE HERAUSGEGEBENE FORM VON DEN KUNDEN

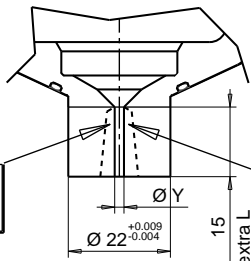

EXECUTION AVAILABLE ON REQUEST WHEN ORDERING. THERMOPLAY THERMOPLAY RESERVE THE RIGHT TO VALUE THE FEASIBILITY OF THE INJECTION HOLE RESPECT TO THE HEIGHT OF THE EXTRA LENGTH

AUSFÜHRUNG KANN AUF ANFRAGE VON THERMOPLAY DURCHFÜHRT WERDEN, VORBEHALTLICH DER TECHNISCHEN REALISIERBARKEIT

Y injection hole Y trou d'injection	Suffix Zusatzcode
1.3	13
1.4	14
1.5	15
1.6	16
1.7	17
1.8	18
1.9	19
2.0	20
2.1	21
2.2	22
2.3	23
2.4	24
2.5	25
2.6	26
2.7	27
2.8	28
2.9	29
3.0	30

Example of order: E15519/19 =
Bushing for nozzle total length (L) 76 mm, without extra length and with injection hole 1,9 mm.

Bestellbeispiel: E15519/19 =
Vorkammerbuchse L=76, ohne Extralänge und mit einem Anspritzdurchmesser von 1,9 mm

Spacer are not provided with conditioned bushings.
Available lengths are 76 and 86 as above mentioned.
Temperierbare Vorkammerbuchsen werden ohne Distanzstücke geliefert. Verfügbare Längen, 76 und 86 mm.

Conditioned bushings are provided with OR Temperierbuchsen sind vorbereitet mit OR	Spare parts Ersatzteil	Description Beschreibung
	E15329	OR upper / oben
	E15328	OR lower / unten

