

• SINGLE NOZZLE / ЦЕНТРАЛЬНОЕ СОПЛО

Nozzle code Код сопла	L	Heater code Код нагревательного элемента	Watt	Thermocouple / Термопара	
				grounded Неизолированная	insulated Изолированная
F611076-1C/S0..	76	E09355	100	E09351	E15935
F611086-1C/S0..	86	E09358	100		
F611096-1C/S0..	96	E09360	100	E09353	E15938
F611106-1C/S0..	106	E09362	100		
F611116-1C/S0..	116	E09365	100	E15631	E15941
F611126-1C/S0..	126	E09367	100		
F611136-1C/S0..	136	E09369	100	E15632	E15943
F611146-1C/S0..	146	E09372	100		
F611156-1C/S0..	156	E09374	100		
F611166-1C/S0..	166	E09376	100		

Code Код	R	WxP
..JS001	0	
..JS002	1/2"	
..JS003	19.5	
..JS004	40	
..JS005		Ø14x21
..JS006		Ø16x21

ТИП НАКОНЕЧНИК

Code tip  
Код наконечника  
**E16092**

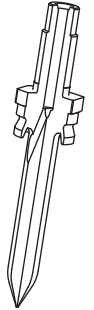

Ordering code example: **F 6 11 146-1C/S004 - JG**

Пример заказа:

Single nozzle - Центральное сопло

Nozzle - Сопло

Length - Длина

Tip type - Наконечник тип

40 mm radius injection bush

Инжекторная втулка радиус сферы 40 мм

Grounded thermocouple / Неизолированная термопара

If non specified, grounded thermocouple is supplied.  
По умолчанию поставляется неизолированная термопара

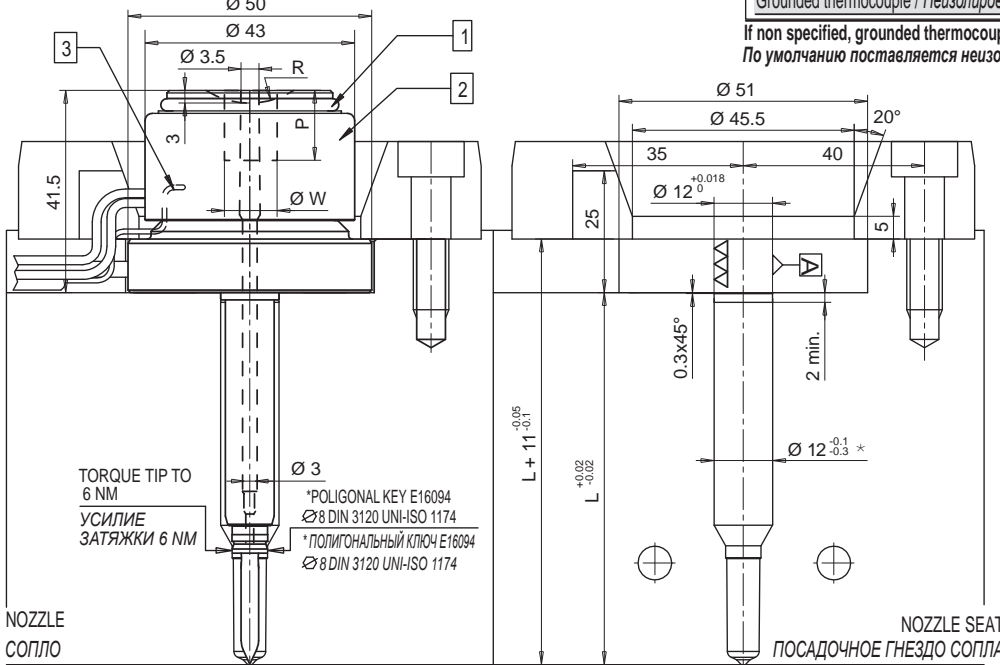

HEATER AND THERMOCOUPLE  
НАГРЕВАТЕЛЬ И ТЕРМОПАРА

HEATER НАГРЕВАТЕЛЬ	White / Белый Red-White Красный-Белый	230 V
THERMOCOUPLE ТЕРМОПАРА	Red / Красный Blue / Синий	TC+ TC-

Suffix Код	Description / Описание
.. - JG	Grounded thermocouple with J type calibration Неизолированная термопара, тип J
.. - JU	Insulated thermocouple with J type calibration Изолированная термопара тип J

R 4  
min

L=2000

Ø 7

Recommended for easy flow materials such as PP, PE and PS. For other material types consult Thermoplay's technical support. It is not recommended for molding materials reinforced with abrasive fibres.

Рекомендован для материалов PP, PE и PS без наполнителей. Для других материалов консультироваться с техотделом Thermoplay. (Не рекомендован для материалов с абразивными наполнителями).

\* it is possible to execute Ø 11 by requesting to Thermoplay technical department.  
\* Ø 11 возможно выполнить, проконсультировавшись в техотдел Thermoplay.

Gate diameter is approximate and could vary depending on injected volume and part wall thickness.  
Диаметр точки впрыска: УСЛОВНЫЙ может изменяться в зависимости от объема впрыскиваемого материала и толщины стенки отливки.

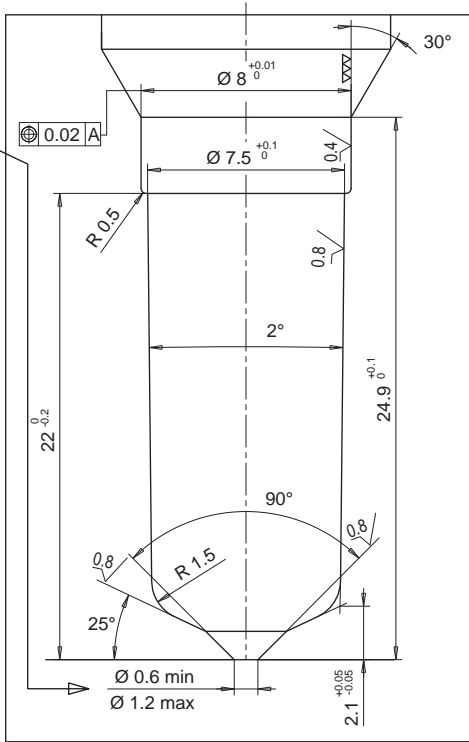
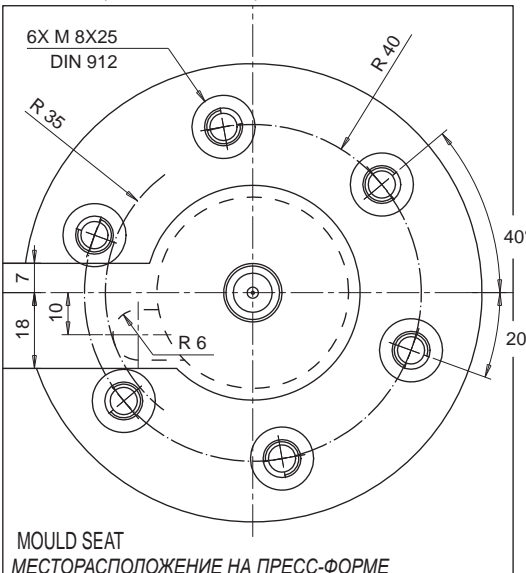

1 HEATER BAND  
RETAINING RING  
УПЛОТНИТЕЛЬНОЕ КОЛЬЦО  
ДЛЯ НАГРЕВАТЕЛЯ ГОЛОВКИ

Code / Код **E09062**

Ø 36.5

2.5

2 HEAD HEATER 230 V  
НАГРЕВАТЕЛЬ ГОЛОВКИ 230 VOLT

Code / Код **E09040** 400 W

Brown / Коричневый	230 V
Brown-Black	
Коричневый-Черный	

3 HEAD THERMOCOUPLE  
ТЕРМОПАРА ГОЛОВКИ

Code / Код **E07033**

Red / Красный +

Blue / Синий -