

• DYSZE CENTRALNE / SAMOSTATNÁ TRYSKA

Symbol dyszy / Kód trysky		L	Symbol grzałki Kód topení	Watt	Temporara / Čidlo	
Dla tworzyw bez wypełniaczy Pro materiály bez plnění	Dla tworzyw wzmacnionych Pro materiály s abrazivem				Uziemiona Uzemněné	Izolowana Izolované
FLH646076-2-..	FLH646076-2MD-..	76	E16695	1285	E05505-F46	E16037-F46
FLH646086-2-..	FLH646086-2MD-..	86	E16696	1310		
FLH646096-2-..	FLH646096-2MD-..	96	E16697	1310		
FLH646106-2-..	FLH646106-2MD-..	106	E16698	1345		
FLH646116-2-..	FLH646116-2MD-..	116	E16699	1345		
FLH646126-2-..	FLH646126-2MD-..	126	E16700	1375		
FLH646136-2-..	FLH646136-2MD-..	136	E16701	1375		
FLH646146-2-..	FLH646146-2MD-..	146	E16702	1410		
FLH646156-2-..	FLH646156-2MD-..	156	E16703	1410		
FLH646166-2-..	FLH646166-2MD-..	166	E16704	1445		
FLH646176-2-..	FLH646176-2MD-..	176	E16705	1445		
FLH646186-2-..	FLH646186-2MD-..	186	E16706	1480		
FLH646196-2-..	FLH646196-2MD-..	196	E16707	1480		
FLH646206-2-..	FLH646206-2MD-..	206	E16708	1510		
FHL646216-2-..	FLH646216-2MD-..	216	E16709	1510		
FLH646226-2-..	FLH646226-2MD-..	226	E16710	1545		
FLH646236-2-..	FLH646236-2MD-..	236	E16711	1545		
FLH646246-2-..	FLH646246-2MD-..	246	E16712	1580		
FLH646256-2-..	FLH646256-2MD-..	256	E16713	1580		
FLH646266-2-..	FLH646266-2MD-..	266	E16714	1615		
FLH646276-2-..	FLH646276-2MD-..	276	E16715	1615		
FLH646286-2-..	FLH646286-2MD-..	286	E16716	1650		
FLH646296-2-..	FLH646296-2MD-..	296	E16717	1650		
FLH646306-2-..	FLH646306-2MD-..	306	E16718	1650		
FLH646316-2-..	FLH646316-2MD-..	316	E16719	1650		
FLH646326-2-..	FLH646326-2MD-..	326	E16720	1650		
FLH646336-2-..	FLH646336-2MD-..	336	E16721	1650		
FLH646346-2-..	FLH646346-2MD-..	346	E16722	1650		
FLH646356-2-..	FLH646356-2MD-..	356	E16723	1650		

Symbol Kód	R	Ø u
../S001	0	10.1
../S002	1/2"	12.7
../S003	19.5	11.8
../S004	40	12

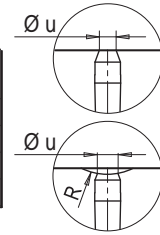

Przykład zamówienia: Vzor pro objednávku:

FLH 6 46 146-2MD/ S004- JG

Dysza centralna
Samostatná tryska

Dysza - Průměr

Długość - Délka

Typ końcówki - Typ hrotu

R kuli tulei wtryskowej 40 mm

Vstřikovací objímka s kulovým poloměrem 40 mm

Temporara uziemiona / Uzemněné čidlo

Jeśli brak oznaczenia dostarczana jest uziemiona temporara.
Není-li uvedeno jinak, dodává se uzemněné čidlo

KOŃCÓWKI / HROT	Symbol/Kód	Ø 10
2 Dla tworzyw bez wypełniaczy Pro materiály bez plnění	E15198	
2MD Dla tworzyw wzmacnionych Pro materiály s abrazivem	E15200	

Sugerowane wykończenie gniazda dla trudnych tworzyw.
Speciální sedlo špičky pro vstřikování materiálu s kritickým tečením. Konzultujte s techniky Thermoplay.

Opcjonalna grzałka opaskowa (patrz rozdział Akcesoria strona 26.17) Symbol/Kód Ø 46
Přídavný topný pás (viz kapitola Příslušenství, s. 26.17) **E17539**

MOMENT DOKREĆANIA 50 Nm
UTAHOVACÍ MOMENT 50 Nm

*KLUCZ WIELOKĄTNY E15228
Ø 32 DIN 3120 UNI-ISO 1174

*VÍCEHRANNÝ KLÍČ 15228
Ø 32 DIN 3120 UNI-ISO 1174

CHŁODZENIE CHLAZENÍ

DYSZA TRYSKA WIDOK Z X / POHLED X

GNIAZDO DYSZY SEDLO TRYSKY

GRZAŁKA I TEMPORARA / TOPENÍ A ČIDLO	Biały / Czerwono - Biały 230 V	
GRZAŁKA TOPENÍ	Bilá / Červená-Bilá	
TEMPORARA ČIDLO	Czerwony / Červená TC+	
	Niebieski / Modrá TC-	
Ozn. kodowe Doplňkový kód	Opis / Popis	
.. - JG	Uziemiona temporara z kalibrowaniem typu J Uzemněné čidlo typ J, kalibované	
.. - JU	Izolowana temporara typu J Izolované čidlo s kalibrací typu J	

Dostarczany razem z dyszą centralną
Izolační kroužek je součástí dodávky

Symbol / Kód	E16751
--------------	---------------

• TULEJA / POUZDRO

- TULEJA
- POUZDRO

Symbol tulei Kód pouzdra	L
E16962/ØY	76
E16963/ØY	96

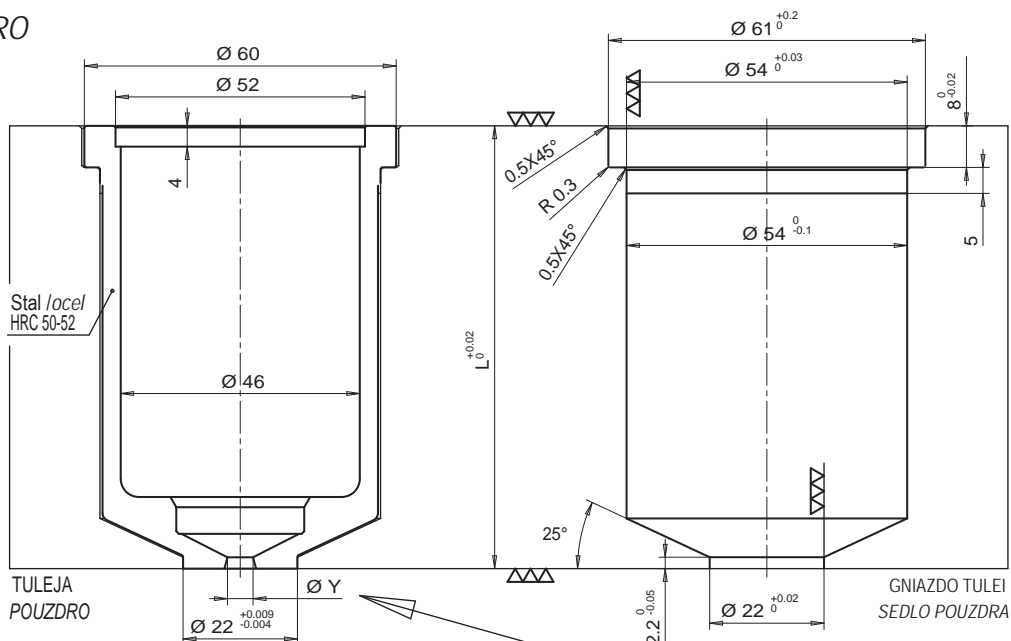

- TULEJA Z WYDŁUŻONĄ KOŃCÓWKĄ
- PRODLOUŽENÉ POUZDRO

Symbol tulei Kód pouzdra	L	Extra L
E16964/ØY	76	15
E16965/ØY	96	15

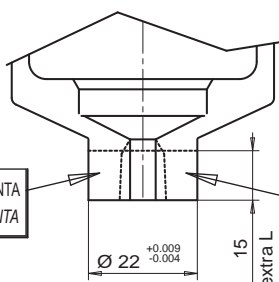

SPECJALNE WYKONANIE NA KOSZT KLIENTA
VYSTUPNÍ ÚHEL DLE POŽADAVKU KLIENTA

WYKONANIE DOSTĘPNE NA PROŚBIE ZAMAWIAJĄCEGO. THERMOPLAY OCENI MOŻLIWOŚĆ WYKONANIA Z UWZGLĘDNIENIEM ŚREDNICY PRZEWĘŻKI ORAZ DŁUGOŚCI PRZEDŁUŻENIA.
DÍLY LZE UPRAVIT DLE POŽADAVKU KLIENTA. THERMOPLAY V PŘÍPADĚ POTŘEBY ZMĚNÍ PRŮMĚR VSTŘIKOVACÍHO OTVORU PODLE HODNOTY PRODLOUŽENÉ DÉLKY.

Średnica przewężki Vstříkací otvor Ø Y	Ozn. kodowe Doplňkový kód
3.0	30
3.1	31
3.2	32
3.3	33
3.4	34
3.5	35
3.6	36
3.7	37
3.8	38
3.9	39
4.0	40
4.1	41
4.2	42
4.3	43
4.4	44
4.5	45
4.6	46
4.7	47
4.8	48
4.9	49
5.0	50

Przykład zamówienia:

E16962/30 = Tuleja dla dyszy L=76 mm bez przedłużenia z przewężką 3,0 mm.

Příklad objednávni:

E16962/30= pouzdro pro trysku o délce =(L) 76mm, bez prodloužení a se vstříkacím otvorem Ø 3,0 mm

• PIERŚCIEŃ DYSTANSOWY / DISTANČNÍ KROUŽEK

W przypadku dłuższych dysz należy dodać żądany symbol pierścienia dystansowego do symbolu tulei (E016962, E016963, E016964 i E16965) w celu uzyskania odpowiedniej długości. Pro zajištění správné délky doplňte ke kódu pouzdra (E16962, E16963, E16964 a E16965) také kód požadovaného distančního kroužku.

Symbol pierścienia Kód distančního kroužku	H
E17051	10
E17052	20
E17053	30
E17054	40
E17055	50
E17056	60
E17057	70
E17058	80
E17059	90
E17060	100
E17061	110
E17062	120
E17063	130
E17064	140
E17065	150
E17066	160
E17067	170
E17068	180
E17069	190
E17070	200
E17071	210
E17072	220
E17073	230
E17074	240
E17075	250
E17076	260

