

• DYSZE CENTRALNE / SAMOSTATNÁ TRYSKA

Symbol dyszy Kód trysky	L	Symbol grzałki Kód topení	Watt	Termopara / Čidlo	
				Uziemiona Uzemněné	Izolowana Izolované
FLH646076-2DSLUI/S00..	76	E16695	1285	E05505-F46	E16037-F46
FLH646086-2DSLUI/S00..	86	E16696	1310		
FLH646096-2DSLUI/S00..	96	E16697	1310		
FLH646106-2DSLUI/S00..	106	E16698	1345		
FLH646116-2DSLUI/S00..	116	E16699	1345		
FLH646126-2DSLUI/S00..	126	E16700	1375		
FLH646136-2DSLUI/S00..	136	E16701	1375	E15206-F46	E16771-F46
FLH646146-2DSLUI/S00..	146	E16702	1410		
FLH646156-2DSLUI/S00..	156	E16703	1410		
FLH646166-2DSLUI/S00..	166	E16704	1445		
FLH646176-2DSLUI/S00..	176	E16705	1445		
FLH646186-2DSLUI/S00..	186	E16706	1480		
FLH646196-2DSLUI/S00..	196	E16707	1480	E15223-F46	E16772-F46
FLH646206-2DSLUI/S00..	206	E16708	1510		
FLH646216-2DSLUI/S00..	216	E16709	1510		
FLH646226-2DSLUI/S00..	226	E16710	1545		
FLH646236-2DSLUI/S00..	236	E16711	1545		
FLH646246-2DSLUI/S00..	246	E16712	1580		
FLH646256-2DSLUI/S00..	256	E16713	1580	E15224-F46	E16773-F46
FLH646266-2DSLUI/S00..	266	E16714	1615		
FLH646276-2DSLUI/S00..	276	E16715	1615		
FLH646286-2DSLUI/S00..	286	E16716	1650		
FLH646296-2DSLUI/S00..	296	E16717	1650		
FLH646306-2DSLUI/S00..	306	E16718	1650		
FLH646316-2DSLUI/S00..	316	E16719	1650	E15225-F46	E16774-F46
FLH646326-2DSLUI/S00..	326	E16720	1650		
FLH646336-2DSLUI/S00..	336	E16721	1650		
FLH646346-2DSLUI/S00..	346	E16722	1650		
FLH646356-2DSLUI/S00..	356	E16723	1650		
FLH646356-2DSLUI/S00..	356	E16723	1650		

Symbol Kód	R	Ø u
..I/S001	0	10.1
..I/S002	1/2"	12.7
..I/S003	19.5	11.8
..I/S004	40	12

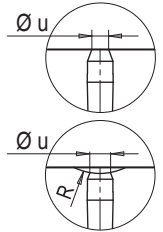

Przykład zamówienia: Vzor pro objednávku:

**FLH 6 46 146-2DSLUI/S004 -JG**

Dysza centralna  
Samostatná tryska  
Dysza - Průměr  
Długość - Délka  
Typ końcówki - Typ hrotu  
R kuli tulei wtryskowej 40 mm  
Vstříkovací objímka s kulovým poloměrem 40 mm  
Termopara uziemiona / Uzemněné čidlo

Jeśli brak oznaczenia dostarczana jest uziemiona termopara.  
Není-li uvedeno jinak, dodává se uzemněné čidlo

KOŃCÓWKA / HROT

Symbol / Kód  
**E16144**

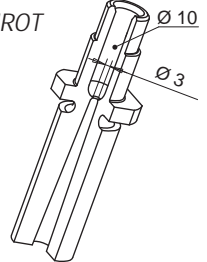

GRZAŁKA / TERMOPARA / TOPENÍ A ČIDLO

GRZAŁKA TOPENÍ	Biały / Czerwono - Biały Bílá / Červená-Bílá	230 V
TERMOPARA ČIDLO	Czerwony / Červená Niebieski / Modrá	TC+ TC-
Ozn. kodowe Dopřikový kód	Opis / Popis	
.. - JG	Uziemiona termopara z kalibrowaniem typu J Uzemněné čidlo typ J, kalibrované	
.. - JU	Izolowana termopara typu J Izolované čidlo s kalibrací typu J	

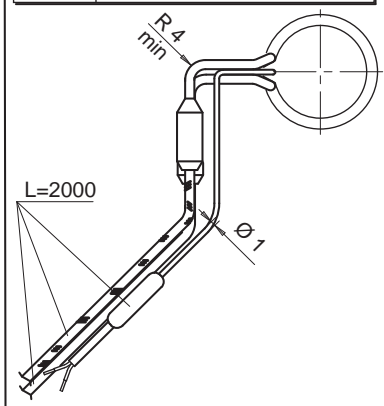

Dostarczany razem z dyszą centralną  
Izolační kroužek je součástí dodávky

Symbol / Kód **E16751**

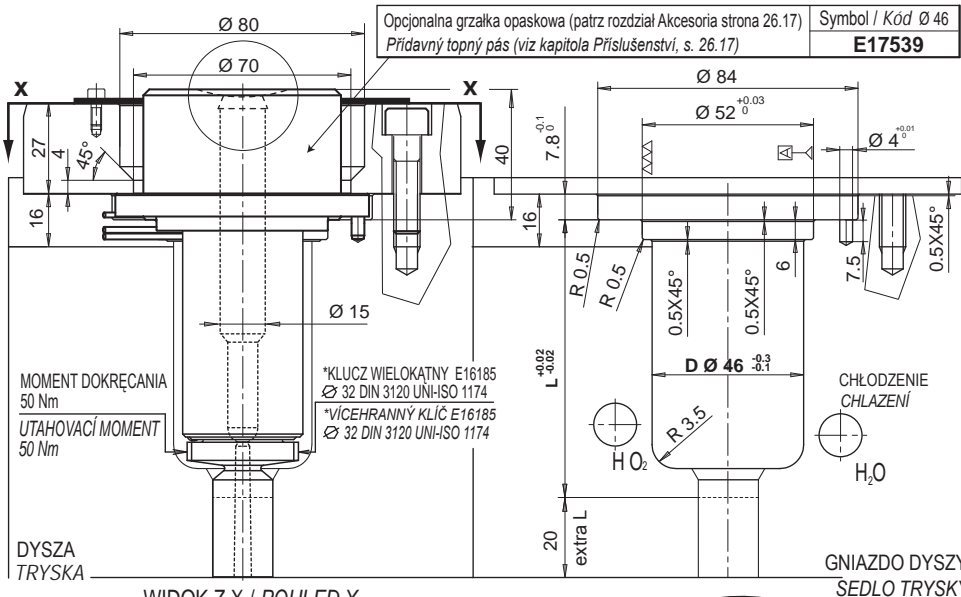
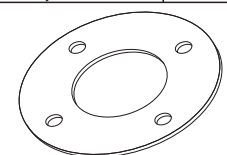

WIDOK Z X / POHLED X

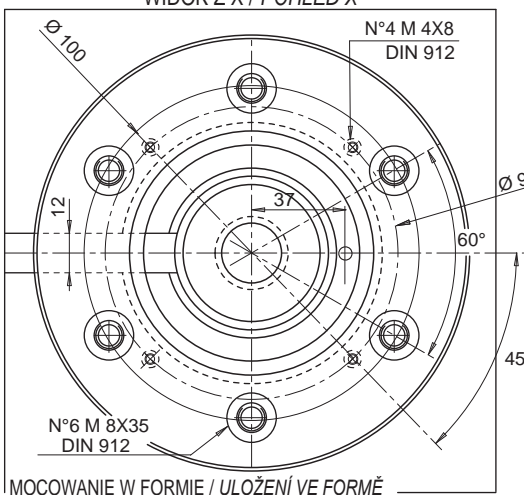

W trakcie pracy dysza NIE MOŻE  
opierać się o ruchomą część formy.

V průběhu vstříkávání se tryska  
nesmí dotýkat ocelového povrchu  
pohyblivé části formy.

Nie  
Ne

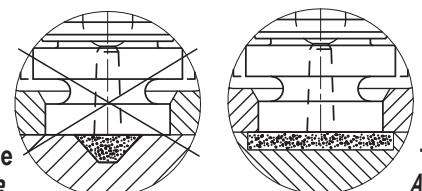

Tak  
Ano