

• SINGLE NOZZLE / EINZELDÜSE

Nozzle code / Düse		L	Heater code Heizung	Watt	Thermocouple / Thermofühler	
with tip / Düsenspitze E09851	with tip / Düsenspitze E09853				grounded geerdet	insulated isoliert
FLH632056-1..	FLH632056-1MD..	56	E16674	530	E05302-F32	E16027-F32
FLH632066-1..	FLH632066-1MD..	66	E16675	545		
FLH632076-1..	FLH632076-1MD..	76	E16676	545		
FLH632086-1..	FLH632086-1MD..	86	E16677	580		
FLH632096-1..	FLH632096-1MD..	96	E16678	580	E05504-F32	E16029-F32
FLH632106-1..	FLH632106-1MD..	106	E16679	615		
FLH632116-1..	FLH632116-1MD..	116	E16680	615		
FLH632126-1..	FLH632126-1MD..	126	E16681	655		
FLH632136-1..	FLH632136-1MD..	136	E16682	655	E05917-F32	E16030-F32
FLH632146-1..	FLH632146-1MD..	146	E16683	690		
FLH632156-1..	FLH632156-1MD..	156	E16684	690		
FLH632166-1..	FLH632166-1MD..	166	E16685	725		
FLH632176-1..	FLH632176-1MD..	176	E16686	725	E05913-F32	E16031-F32
FLH632186-1..	FLH632186-1MD..	186	E16687	760		
FLH632196-1..	FLH632196-1MD..	196	E16688	760		
FLH632206-1..	FLH632206-1MD..	206	E16689	800		
FLH632216-1..	FLH632216-1MD..	216	E16690	800	E05933-F32	E16032-F32
FLH632226-1..	FLH632226-1MD..	226	E16691	835		
FLH632236-1..	FLH632236-1MD..	236	E16692	835		
FLH632246-1..	FLH632246-1MD..	246	E16693	870		
FLH632256-1..	FLH632256-1MD..	256	E16694	870		

Code	R	Ø u
..JS001	0	5.2
..JS002	1/2"	8.3
..JS003	19.5	7.4
..JS004	40	6.3

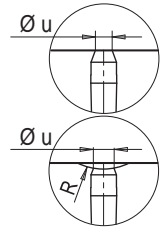

Ordering code example: **FLH 6 32 146-1/S004 -JG**

**Bestellbeispiel:**  
 Single nozzle - Einzeldüse  
 Nozzle - Düse Ø  
 Length - Länge  
 Tip type - Düsenspitze  
 40 mm radius injection bush  
 Anlage radius R= 40 mm  
 Grounded thermocouple - Thermofühler geerdet

If non specified, grounded thermocouple is supplied.  
 Wenn nicht spezifiziert, wird der geerdete Thermofühler geliefert

**COLOUR CHANGE BUSHING**  
 VORKAMMERBUCHSE FÜR FARBWECHEL

Code **E15222**

Variation on the seat with colour change bushing:  
 Einbaumaße der Vorkammerbuchse für Farbwechsel

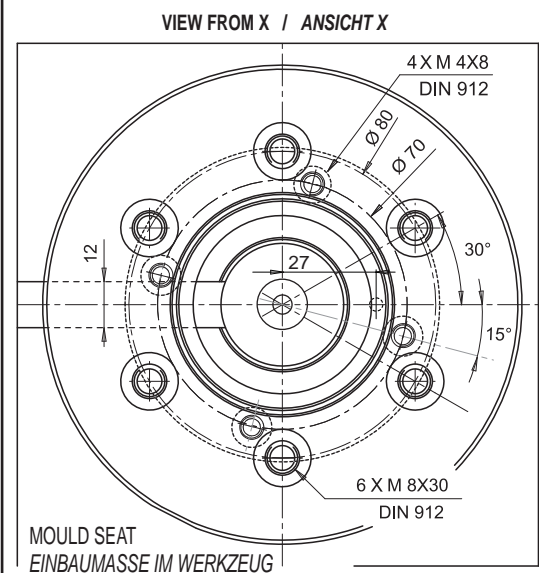
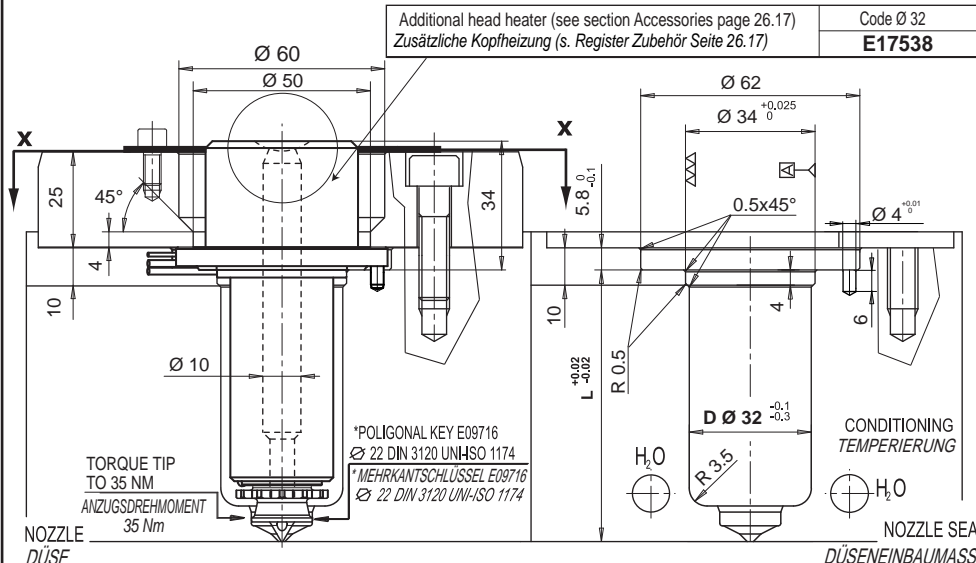

**TIP / DÜSENSPITZE**

	Code Düsenspitze	
1	<b>E09851</b>	For materials not stiffened Für ungefüllte, unverstärkte Materialien
1MD	<b>E09853</b>	For reinforced materials Für gefüllte, verstärkte Materialien

**HEATER AND THERMOCOUPLE**  
 HEIZUNG UND THERMOFÜHLER

HEATER HEIZUNG	White / Weiss Red White Rot Weiss	230 V
THERMOCOUPLE THERMOFÜHLER	Red / Rot Blue / Blau	TC+ TC-

Suffix Zusatzcode	Description / Beschreibung
.. - JG	Grounded thermocouple with J type calibration Geerdeter Thermofühler Typ J.
.. - JU	Insulated thermocouple with J type calibration Isolierter Thermofühler Typ J

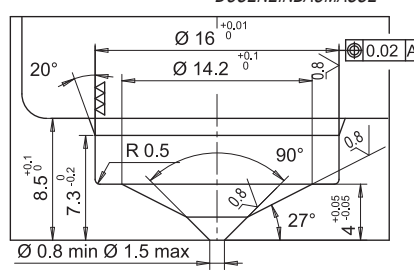

Gate diameter is approximate and could vary depending on injected volume and part wall thickness.  
 Der Durchmesser steht in Abhängigkeit des Volumens und der Materialstärke des Bauteils.

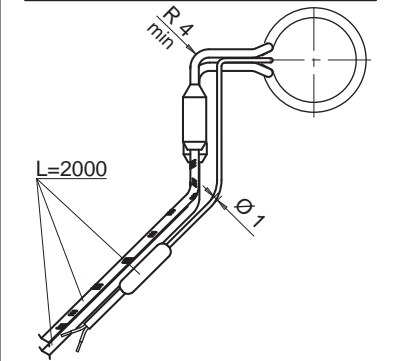

Seal ring is supplied with single nozzles.  
 Wird mit der Einzeldüse geliefert

Code / E16750

Recommended machining for moulding difficult materials.  
 Unverbindlicher Vorschlag zur Verarbeitung kritischer Materialien.



