

• BUSHING / VORKAMMERBUCHSE

- BUSHING
- VORKAMMERBUCHSE

| Bushing code Vorkammerbuchse | L |
|---------------------------------|----|
| E16962/ØY | 76 |
| E16963/ØY | 96 |

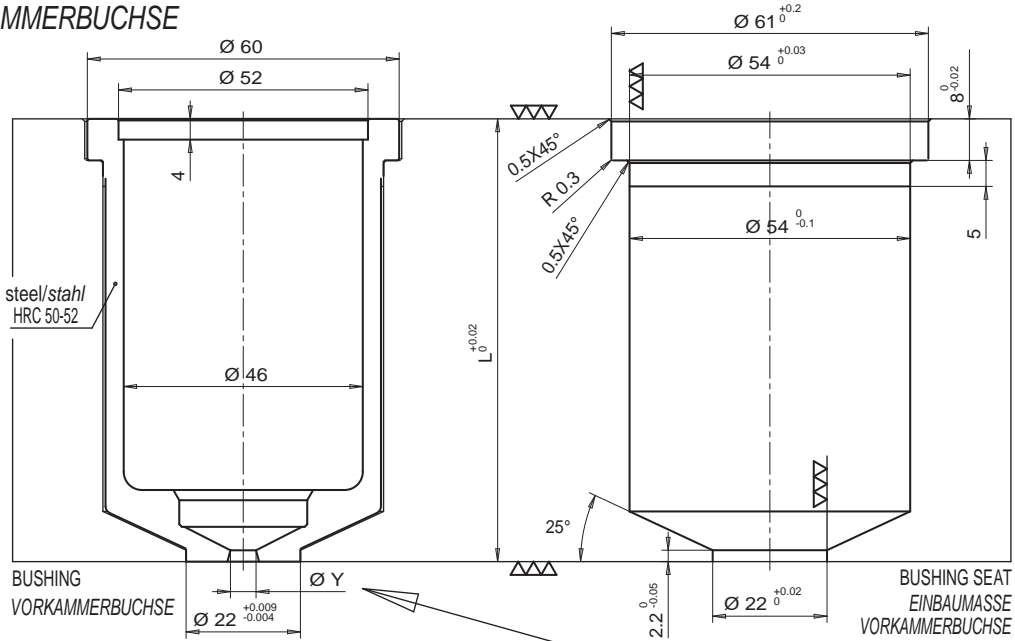

- EXTRA LENGTH BUSHING
- VORKAMMERBUCHSE MIT EXTRALÄNGE

| Bushing code Vorkammerbuchse | L | Extra L |
|---------------------------------|----|---------|
| E16964/ØY | 76 | 15 |
| E16965/ØY | 96 | 15 |

DRAFT ANGLE IS AT CUSTOMERS CHARGE
KONTURGEBUNG IST VOM KUNDEN ZU ÜBERNEHMEN

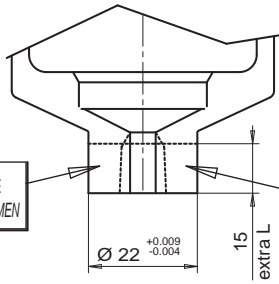

THERMOPLAY RESERVES THE RIGHT TO EVALUATE THE FEASIBILITY OF THE GATE DIAMETER WITH RESPECT TO THE EXTRA LENGTH.

AUSFÜHRUNG KANN AUF ANFRAGE VON THERMOPLAY DURCHFÜHRT WERDEN, VORBEHALTLICH DER TECHNISCHEN REALISIERBARKEIT

| Y gate Y Anspritzbohrung | Suffix Zusatzcode |
|-----------------------------|----------------------|
| 3.0 | 30 |
| 3.1 | 31 |
| 3.2 | 32 |
| 3.3 | 33 |
| 3.4 | 34 |
| 3.5 | 35 |
| 3.6 | 36 |
| 3.7 | 37 |
| 3.8 | 38 |
| 3.9 | 39 |
| 4.0 | 40 |
| 4.1 | 41 |
| 4.2 | 42 |
| 4.3 | 43 |
| 4.4 | 44 |
| 4.5 | 45 |
| 4.6 | 46 |
| 4.7 | 47 |
| 4.8 | 48 |
| 4.9 | 49 |
| 5.0 | 50 |

Ordering code example: E16962/30 =

Bushing for nozzle total length (L) 76 mm, without extra length and with injection hole 3.0 mm.

Beistellbeispiel: E16962/30 =

Vorkammerbuchse L=76 mm ohne Extralänge und mit einem Anspritzdurchmesser von 3,0 mm.

• SPACER / DISTANZRING

Add the necessary spacer code to the bushing code (E16962, E16963, E16964 and E16965) to obtain the correct length.

Einbau Vorkammerbuchse + Distanzring: Zur Festlegung der erforderlichen Gesamtlänge addieren Sie zur Länge der Vorkammerbuchse (L) die Stärke des Distanzrings (H)

| Spacer code Distanzring | H |
|----------------------------|-----|
| E17051 | 10 |
| E17052 | 20 |
| E17053 | 30 |
| E17054 | 40 |
| E17055 | 50 |
| E17056 | 60 |
| E17057 | 70 |
| E17058 | 80 |
| E17059 | 90 |
| E17060 | 100 |
| E17061 | 110 |
| E17062 | 120 |
| E17063 | 130 |
| E17064 | 140 |
| E17065 | 150 |
| E17066 | 160 |
| E17067 | 170 |
| E17068 | 180 |
| E17069 | 190 |
| E17070 | 200 |
| E17071 | 210 |
| E17072 | 220 |
| E17073 | 230 |
| E17074 | 240 |
| E17075 | 250 |
| E17076 | 260 |

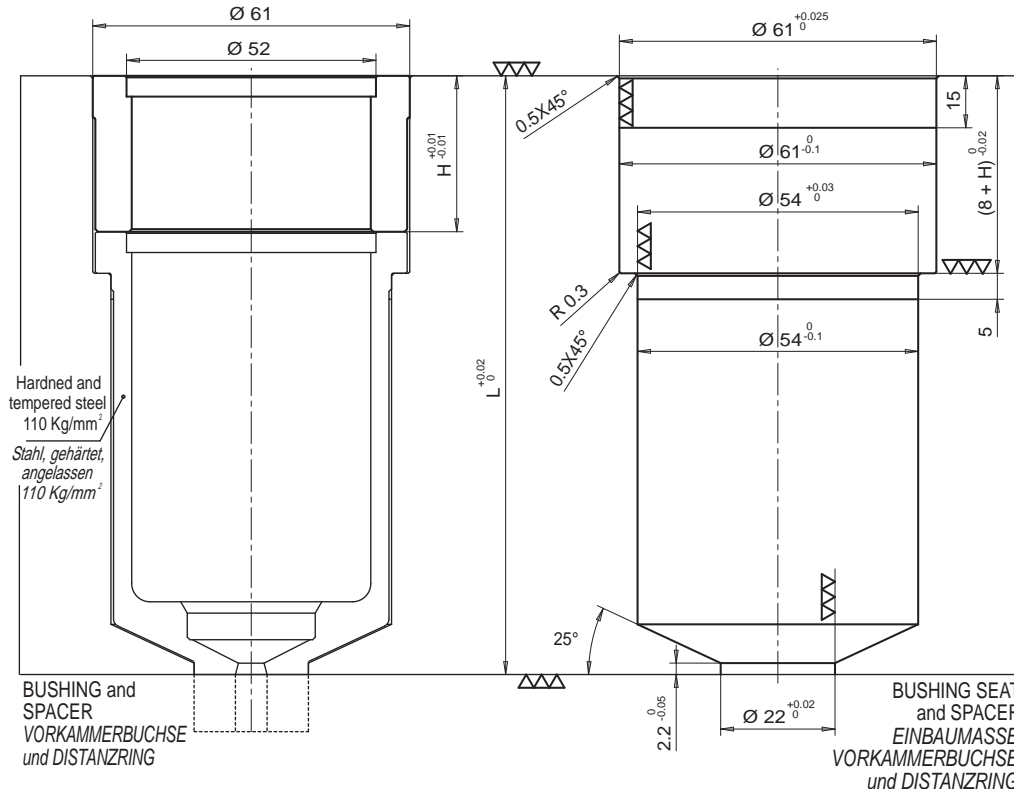

Hardened and tempered steel
110 Kg/mm²
Stahl, gehärtet, angelassen
110 Kg/mm²

BUSHING and SPACER
VORKAMMERBUCHSE und DISTANZRING

BUSHING SEAT and SPACER
EINBAUMASSE VORKAMMERBUCHSE und DISTANZRING

• COOLING BUSHING / TEMPERIERBARE VORKAMMERBUCHSE

- COOLING BUSHING
- TEMPERIERBARE VORKAMMERBUCHSE

| | |
|---------------------------------|----|
| Bushing code Vorkammerbuchse | L |
| E16994/ØY | 76 |
| E16995/ØY | 86 |

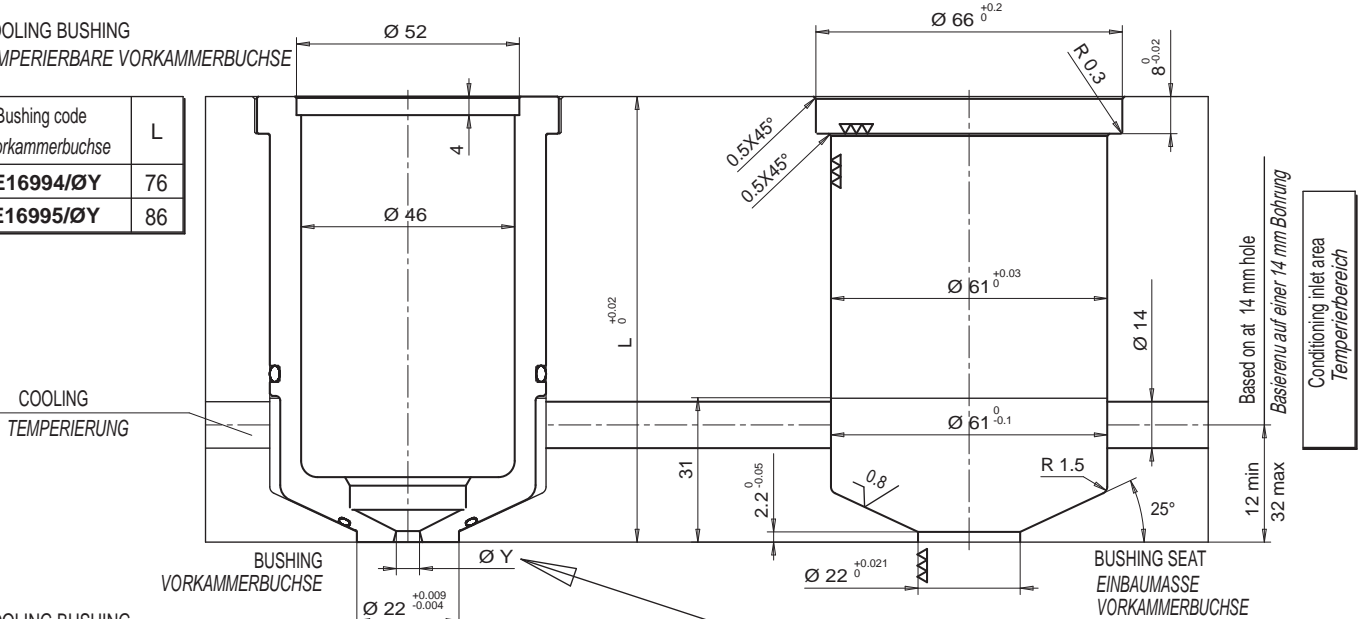

- COOLING BUSHING WITH EXTRA LENGTH
- TEMPERIERBARE VORKAMMERBUCHSE MIT EXTRALÄNGE

| | | |
|---------------------------------|----|---------|
| Bushing code Vorkammerbuchse | L | Extra L |
| E16996/ØY | 76 | 15 |
| E16997/ØY | 86 | 15 |

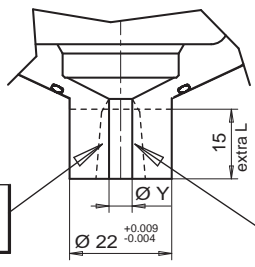

DRAFT ANGLE IS AT CUSTOMERS CHARGE
KONTURGEBUGUNG IST VOM KUNDEN ZU ÜBERNEHMEN

THERMOPLAY RESERVES THE RIGHT TO EVALUATE THE FEASIBILITY OF THE GATE DIAMETER WITH RESPECT TO THE EXTRA LENGTH.
AUSFÜHRUNG KANN AUF ANFRAGE VON THERMOPLAY DURCHFÜHRT WERDEN, VORBEHALTLICH DER TECHNISCHEN REALISIERBARKEIT

| Y gate Y Anspritzbohrung | Suffix Zusatzcode |
|-----------------------------|----------------------|
| 3.0 | 30 |
| 3.1 | 31 |
| 3.2 | 32 |
| 3.3 | 33 |
| 3.4 | 34 |
| 3.5 | 35 |
| 3.6 | 36 |
| 3.7 | 37 |
| 3.8 | 38 |
| 3.9 | 39 |
| 4.0 | 40 |
| 4.1 | 41 |
| 4.2 | 42 |
| 4.3 | 43 |
| 4.4 | 44 |
| 4.5 | 45 |
| 4.6 | 46 |
| 4.7 | 47 |
| 4.8 | 48 |
| 4.9 | 49 |
| 5.0 | 50 |

Ordering code example: E16995/39 =
Bushing for nozzle total length (L) 86 mm, without extra length and with injection hole 3,9 mm.
Beistellbeispiel: E16995/39 =
Vorkammerbuchse L=86 mm ohne Extralänge und mit einem Anspritzdurchmesser von 3,9 mm.

Spacers are not provided with cooling bushes.
Available lengths are 76 and 86 as mentioned above.
Temperierbare Vorkammerbuchsen werden ohne Distanzringe geliefert.
Verfügbare Längen, 76 und 86 mm.

| Cooling bushings are supplied with OR Temperierbuchsen sind vorbereitet mit OR | Spare parts Ersatzteil | Description Beschreibung |
|---|---------------------------|-----------------------------|
| | E15329 | OR upper / oben |
| | E15328 | OR lower / unten |

