

• SINGLE NOZZLE / ЦЕНТРАЛЬНОЕ СОПЛО

Nozzle code Код сопла	L	Heater code Код нагревательного элемента	Watt	Thermocouple / Термопара	
				grounded Неизолированная	insulated Изолированная
FLH624056-1B/S0...	56	E16657	410	E05302-F24	E16027-F24
FLH624066-1B/S0...	66	E16658	425		
FLH624076-1B/S0...	76	E16659	425		
FLH624086-1B/S0...	86	E16660	465		
FLH624096-1B/S0...	96	E16661	465		
FLH624106-1B/S0...	106	E16662	510	E05504-F24	E16029-F24
FLH624116-1B/S0...	116	E16663	510		
FLH624126-1B/S0...	126	E16664	550		
FLH624136-1B/S0...	136	E16665	550		
FLH624146-1B/S0...	146	E16666	580		
FLH624156-1B/S0...	156	E16667	580	E05917-F24	E16030-F24
FLH624166-1B/S0...	166	E16668	630		
FLH624176-1B/S0...	176	E16669	630		
FLH624186-1B/S0...	186	E16670	660		
FLH624196-1B/S0...	196	E16671	660		
FLH624206-1B/S0...	206	E16672	700	E05913-F24	E16031-F24
FLH624216-1B/S0...	216	E16673	700		

Code Код	R	Ø u
..S001	0	4.1
..S002	1/2"	6.2
..S003	19.5	6.1
..S004	40	4.9

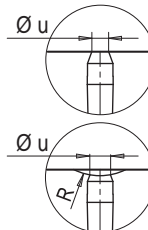

Ordering code example: **FLH 6 24 146-1B/S004 -JG**
 Пример заказа:
 Single nozzle - Центральное сопло
 Diameter - Диаметр
 Length - Длина
 Tip type - Тип наконечника
 40 mm radius injection bush
 Инжекторная втулка радиус сферы 40 мм
 Grounded thermocouple / Неизолированная термопара

If non specified, grounded thermocouple is supplied.
 По умолчанию поставляется неизолированная термопара

TIP / НАКОНЕЧНИК

Tip code
Код наконечника
E09479

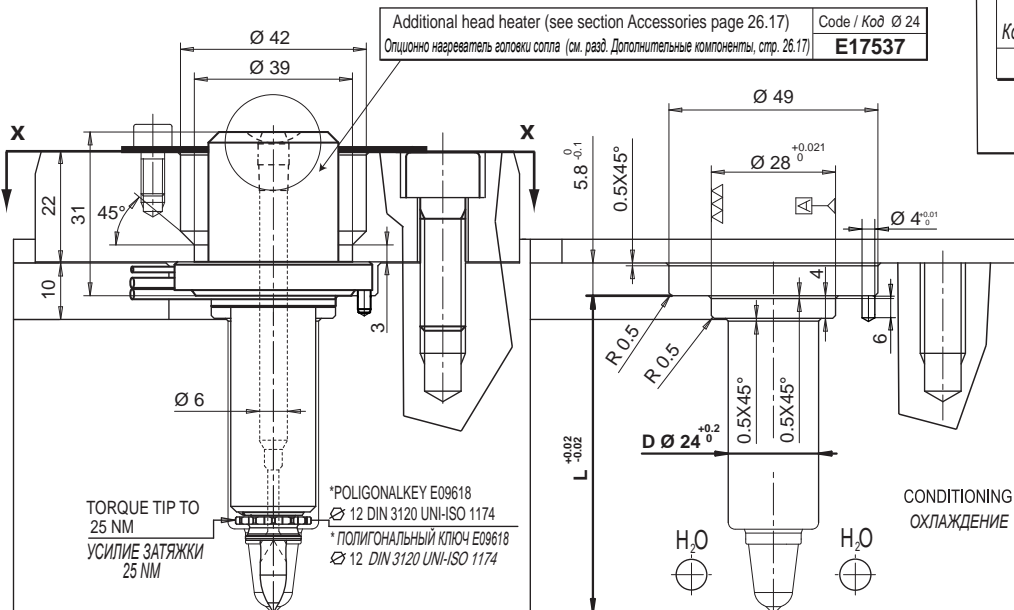
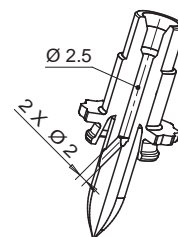

Recommended for easy flow materials such as PP, PE and PS. For other material types consult Thermoplay's technical support. It is not recommended for molding materials reinforced with abrasive fibres.

Рекомендован для материалов PP, PE и PS без наполнителей. Для других материалов консультироваться с техподделом Thermoplay. (Не рекомендован для материалов с абразивными наполнителями).

HEATER AND THERMOCOUPLE
НАГРЕВАТЕЛЬ И ТЕРМОПАРА

HEATER НАГРЕВАТЕЛЬ	White / Белый Red-White Красный-Белый	230 V
THERMOCOUPLE ТЕРМОПАРА	Red / Красный Blue / Синий	TC+ TC-

Suffix Код	Description / Описание
.. - JG	Grounded thermocouple with J type calibration Неизолированная термопара, тип J
.. - JU	Insulated thermocouple with J type calibration Изолированная термопара тип J

NOZZLE
СОПЛО

NOZZLE SEAT
ПОСАДОЧНОЕ ГНЕЗДО СОПЛА

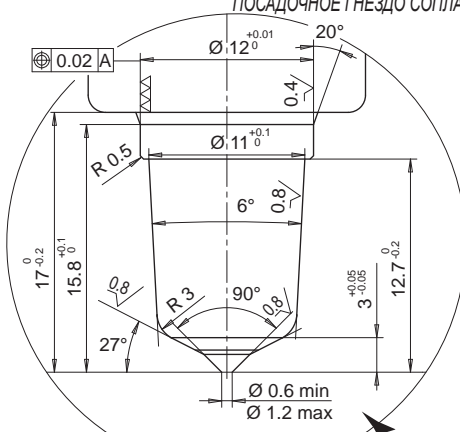
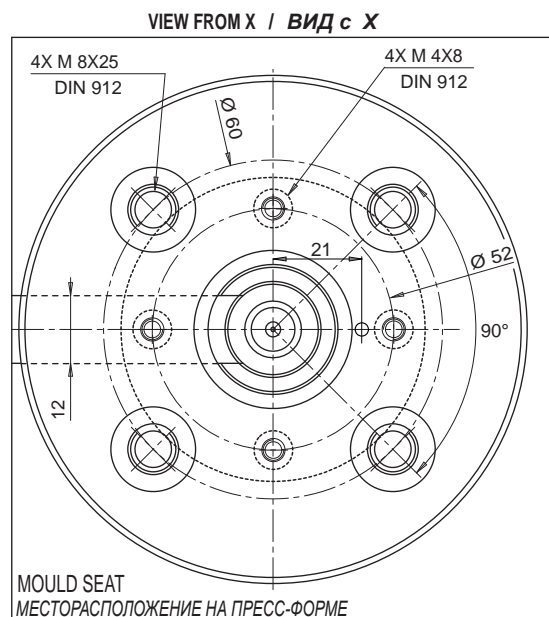

Seal ring is supplied with single nozzles.
 Уплотнительное кольцо поставляемое с центральным соплом

Code / Код **E16749**

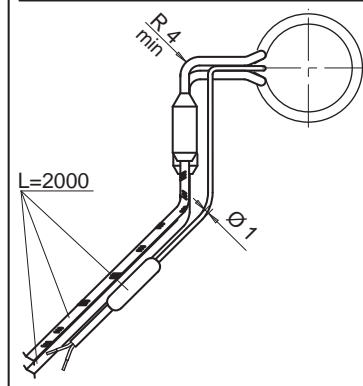
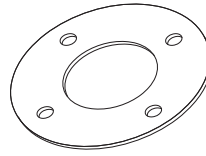

Gate diameter is approximate and could vary depending on injected volume and part wall thickness.

Диаметр точки впрыска: УСЛОВНЫЙ может изменяться в зависимости от объема впрыскиваемого материала и толщины стенки отливки.