

• DYSZE CENTRALNE / SAMOSTATNÁ TRYSKA

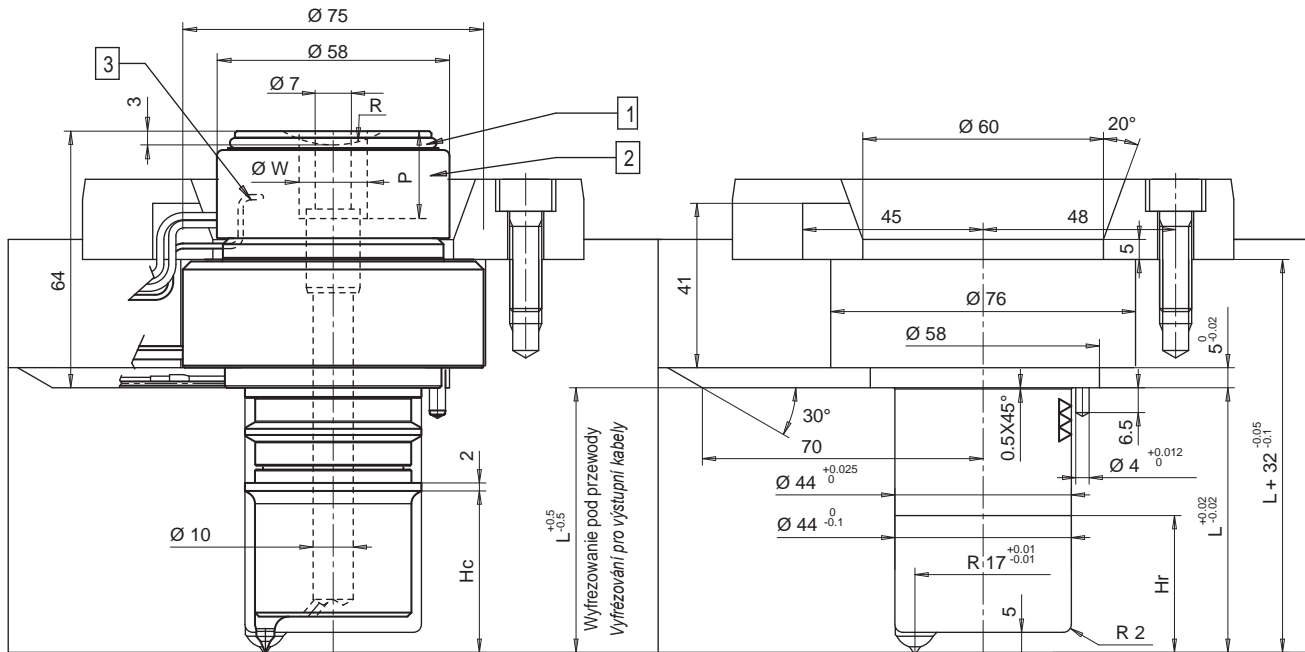

DYSZA TRYSKA

GNIAZDO DYSZY SEDLO TRYSKY

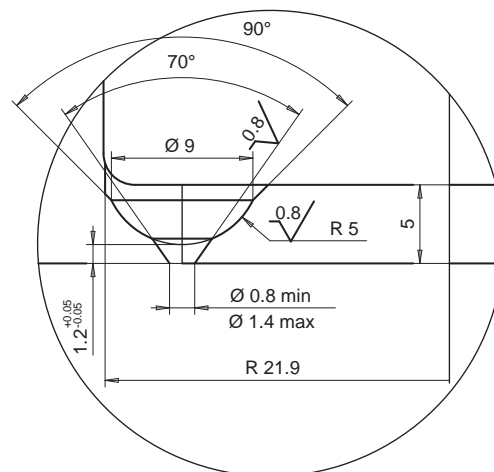
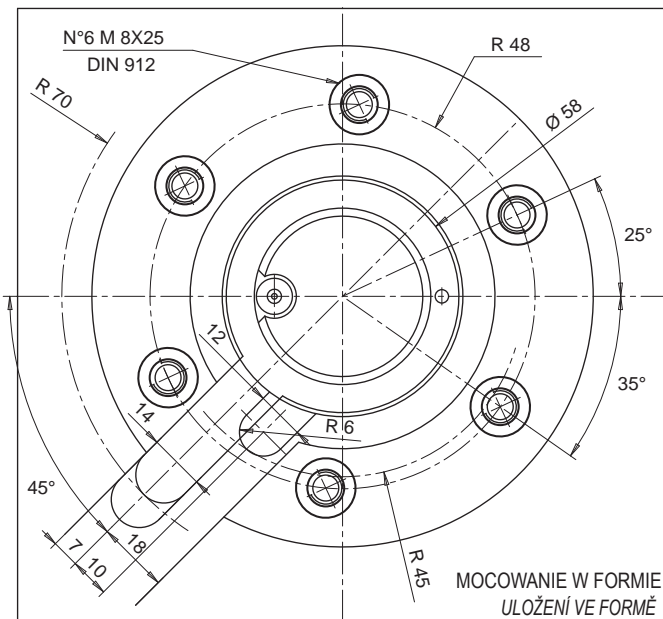

GRZAŁKA I TERMOPARA TOPENÍ A ČIDLO

GRZAŁKA TOPENÍ	Brązowy / Hnědá Brązowo-Czarny Hnědá - Černá	230 V
TERMOPARA ČIDLO	Czerwony / Červená	TC+
	Niebieski / Modrá	TC-

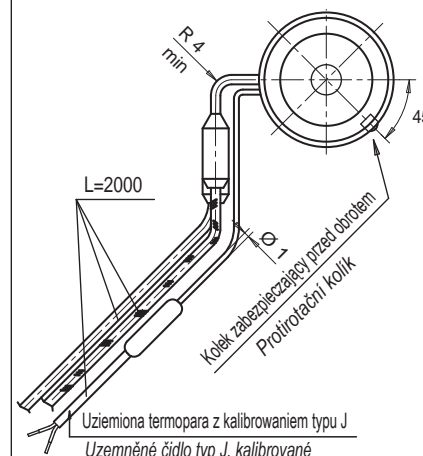

CZĘŚCI ZAMIENNE / NÁHRADNÍ DÍLY

<p>1 PIERŚCIEN MOCUJĄCY OPASKĘ GRZEJNĄ TĚSNÍČÍ KROUŽEK PRO TOPENÍ HLAVY</p> <p>Symbol / Kód E09063</p>	<p>2 GRZAŁKA GŁÓWKI 230V TOPENÍ HLAVY TRYSKY 230 V</p> <p>Symbol / Kód E09044 550 W</p> <p>Brązowy / Hnědá Brązowo-Czarny Hnědá - Černá 230 V</p>	<p>3 TERMOPARA GŁÓWKI ČIDLO PRO HLAVU</p> <p>Uziemiona termopara z kalibrowaniem typu J Uzemněné čidlo typ J, kalibrované</p> <p>Symbol / Kód E07033</p> <p>Czerwony / Červená + Niebieski / Modrá -</p>
--	---	--

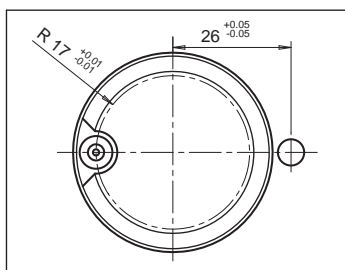

1 PUNKT WTRYSKU / S JEDNÍM VSTRÍKOVACÍM BODEM						
Symbol dyszy Kód trysky	L	Hc	Hr	Pierścień dystansowy + tuleja Pouzdro a distanční kroužek	L1=H+L	Moc grzałki Watt: Výkon topení / Watt:
E07953/S0..	66	43	40	E07530/..	66	700
E07954/S0..	76	43	40	E07530/..+E07735	76=10+66	
E07955/S0..	96	43	40	E07530/..+E07736	96=30+66	
E07956/S0..	116	43	40	E07530/..+E07737	116=50+66	

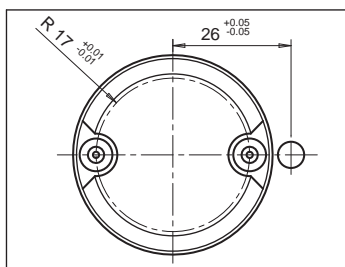

2 PUNKTY WTRYSKU / SE DVĚMA VSTRÍKOVACÍMI BODY						
Symbol dyszy Kód trysky	L	Hc	Hr	Pierścień dystansowy + tuleja Pouzdro a distanční kroužek	L1=H+L	Moc grzałki Watt: Výkon topení / Watt:
E07957/S0..	66	43	40	E07531/..	66	700
E07958/S0..	76	43	40	E07531/..+E07735	76=10+66	
E07959/S0..	96	43	40	E07531/..+E07736	96=30+66	
E07960/S0..	116	43	40	E07531/..+E07737	116=50+66	

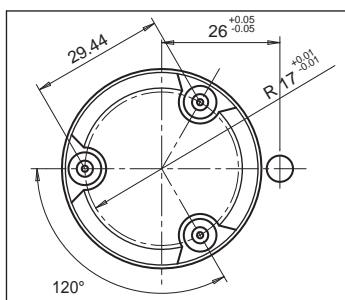

3 PUNKTY WTRYSKU / SE TŘEMI VSTRÍKOVACÍMI BODY						
Symbol dyszy Kód trysky	L	Hc	Hr	Pierścień dystansowy + tuleja Pouzdro a distanční kroužek	L1=H+L	Moc grzałki Watt: Výkon topení / Watt:
E07961/S0..	66	43	40	E07569/..	66	700
E07962/S0..	76	43	40	E07569/..+E07735	76=10+66	
E07963/S0..	96	43	40	E07569/..+E07736	96=30+66	
E07964/S0..	116	43	40	E07569/..+E07737	116=50+66	

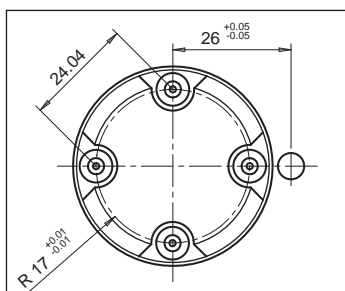

4 PUNKTY WTRYSKU / SE ČTYŘMI VSTRÍKOVACÍMI BODY						
Symbol dyszy Kód trysky	L	Hc	Hr	Pierścień dystansowy + tuleja Pouzdro a distanční kroužek	L1=H+L	Moc grzałki Watt: Výkon topení / Watt:
E07965/S0..	66	43	40	E07570/..	66	700
E07966/S0..	76	43	40	E07570/..+E07735	76=10+66	
E07967/S0..	96	43	40	E07570/..+E07736	96=30+66	
E07968/S0..	116	43	40	E07570/..+E07737	116=50+66	

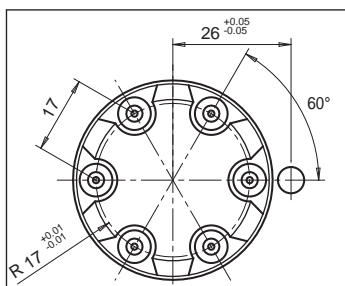

6 PUNKTŮ WTRYSKU / SE ŠESTY VSTRÍKOVACÍMI BODY						
Symbol dyszy Kód trysky	L	Hc	Hr	Pierścień dystansowy + tuleja Pouzdro a distanční kroužek	L1=H+L	Moc grzałki Watt: Výkon topení / Watt:
E07969/S0..	66	43	40	E07571/..	66	700
E07970/S0..	76	43	40	E07571/..+E07735	76=10+66	
E07971/S0..	96	43	40	E07571/..+E07736	96=30+66	
E07972/S0..	116	43	40	E07571/..+E07737	116=50+66	

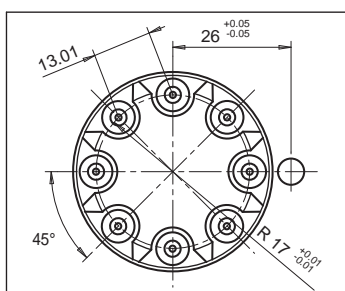

8 PUNKTŮ WTRYSKU / SE OSMI VSTRÍKOVACÍMI BODY						
Symbol dyszy Kód trysky	L	Hc	Hr	Pierścień dystansowy + tuleja Pouzdro a distanční kroužek	L1=H+L	Moc grzałki Watt: Výkon topení / Watt:
E07973/S0..	66	43	40	E07572/..	66	700
E07974/S0..	76	43	40	E07572/..+E07735	76=10+66	
E07975/S0..	96	43	40	E07572/..+E07736	96=30+66	
E07976/S0..	116	43	40	E07572/..+E07737	116=50+66	

Symbol Kód	R	WxP
..S001	0	
..S002	1/2"	
..S003	19.5	
..S004	40	
..S005	Ø14x21	
..S006	Ø16x21	

Przykład zamówienia: Vzor pro objednávku:  
**E07976/S002**  
Symbol dyszy / Kód trysky  
Grzałka główki / Dosedací sedlo pro stroj

Minimalna odległość pomiędzy punktami wtrysku - wykonanie specjalne.  
Na požádání lze dodat v provedení s minimálním poloměrem mezi vstříkovacími hroty.

1-4 PUNKTY WTRYSKU PRO 1-4 VSTRÍKOVACÍ BODY	6 PUNKTŮ WTRYSKU PRO 6 VSTRÍKOVACÍCH BODŮ	8 PUNKTŮ WTRYSKU PRO 8 VSTRÍKOVACÍCH BODŮ

• TULEJA / POUZDRO

Kody tulei podane na poprzedniej stronie  
Kód pouzdra najdeť na předchozí straně

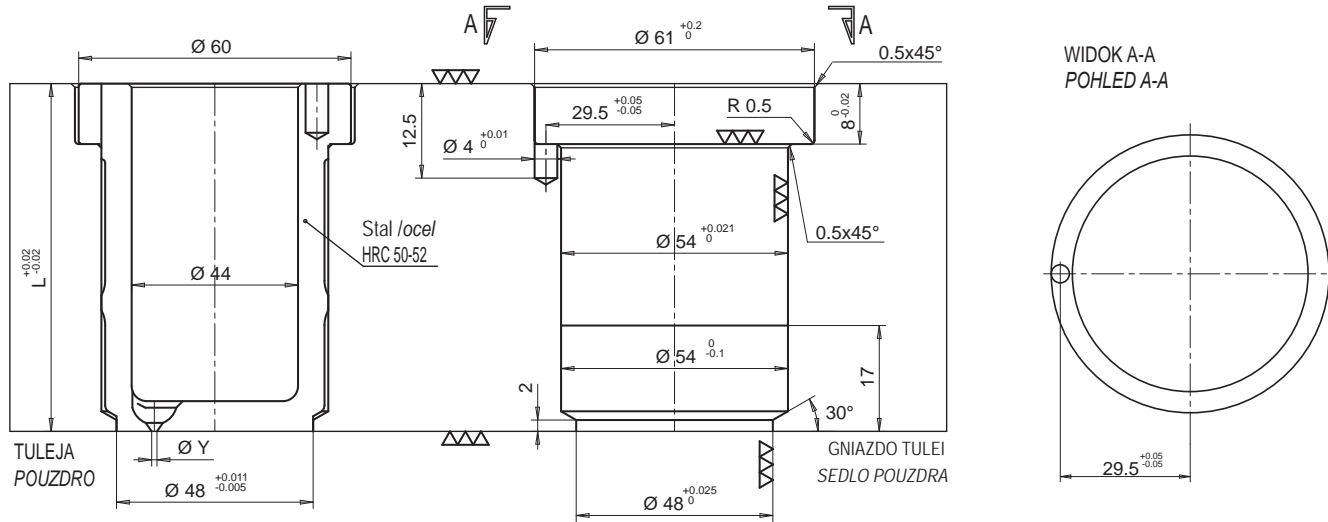

Tuleja dyszy Pouzdro pro trysku	
Średnica przewężki Vstřikovací otvor Ø Y	
Ø	Ozn. kodowe Doplňkový kód
0.8	08
0.9	09
1.0	10
1.1	11
1.2	12
1.3	13
1.4	14

Przykład zamówienia: Vzor pro objednávku:  
**E07569 / 11**  
Symbol tulei / Kód pouzdra  
Średnica przewężki / Vstřikovací otvor

• TULEJA I PIERŚCIEŃ DYSTANSOWY / POUZDRO + DISTANČNÍ KROUŽEK

Symbol pierścienia Kód kroužku	H
E07735	10
E07736	30
E07737	50

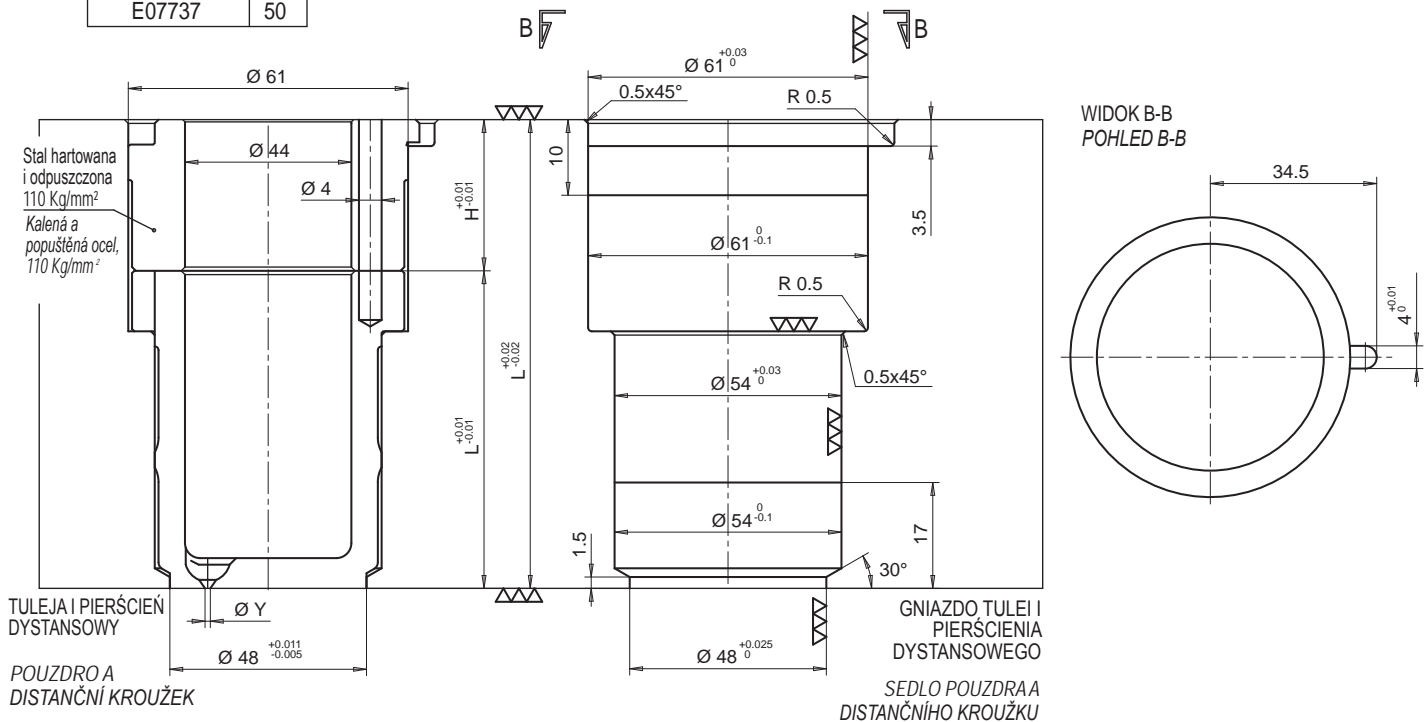

Edycja 07/2010 - Vydání 07/2010