

• DYSZE CENTRALNE / SAMOSTATNÁ TRYSKA

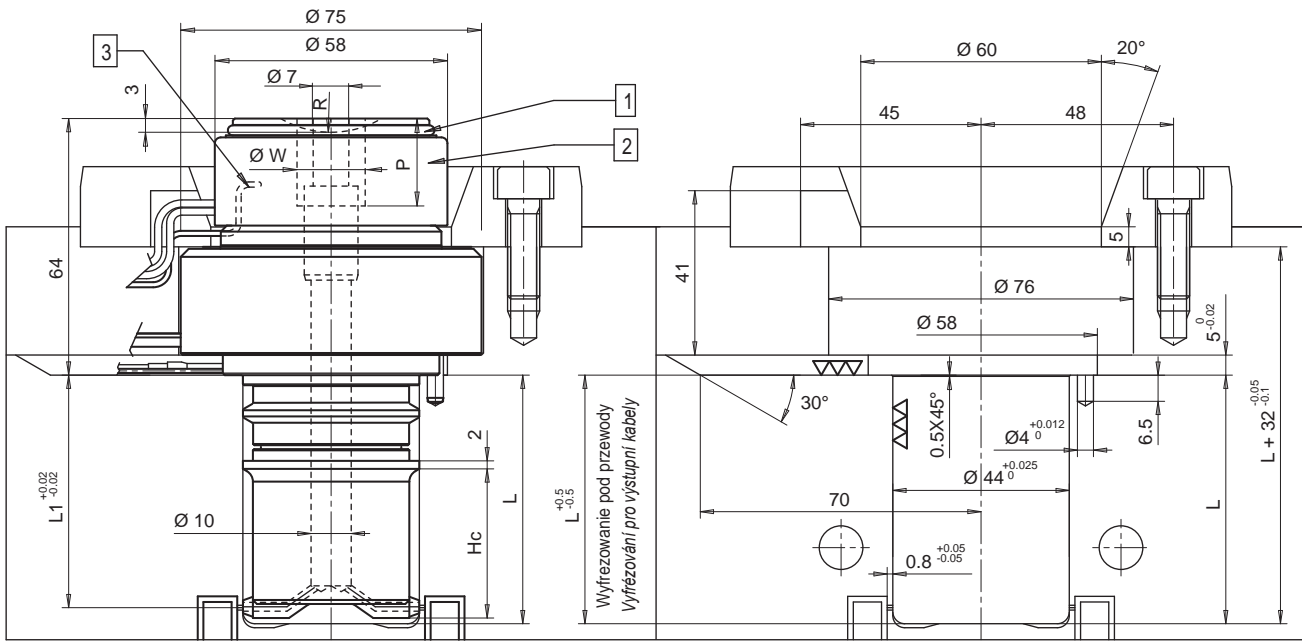

DYSZA TRYSKA

GNAZDO DYSZY SEDLO TRYSKY

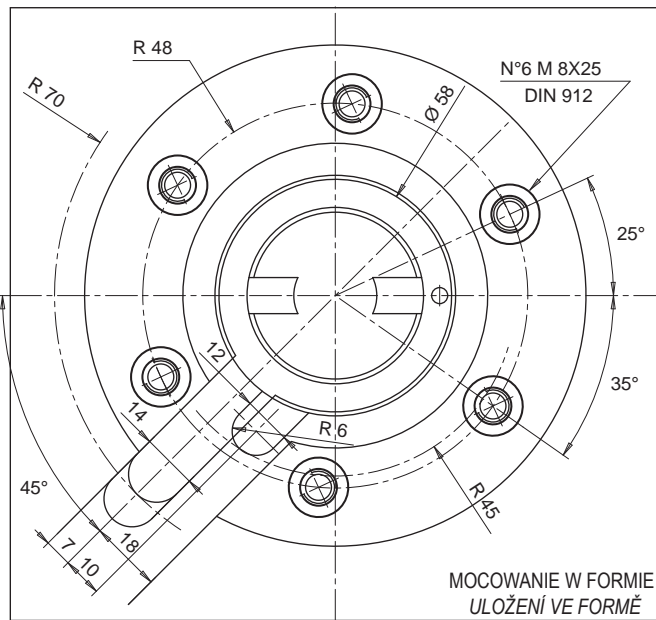

MOCOWANIE W FORMIE ULOZENÍ VE FORMĚ

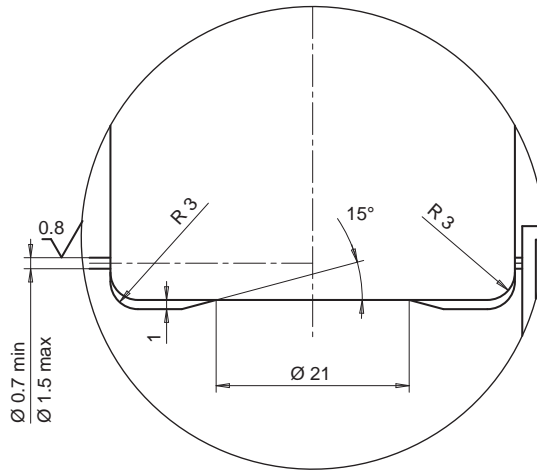

GRZAŁKA I TERMOPARA TOPENÍ A ČIDLO

GRZAŁKA TOPENÍ	Brazowy / Hnědá Brazowo-Czarny Hnědá - Černá	230 V
TERMOPARA ČIDLO	Czerwoný / Červená	TC+
	Niebieski / Modrá	TC-

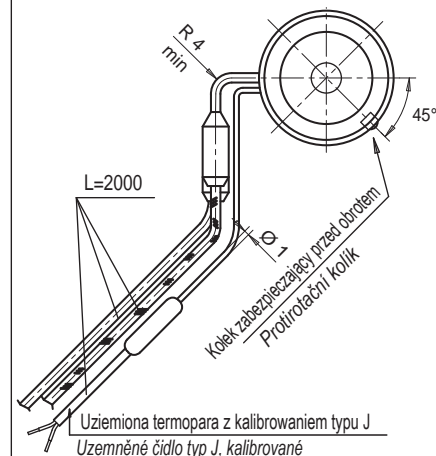

CZĘŚCI ZAMIENNE / NÁHRADNÍ DÍLY

<p>1 PIERŚCIEN MOCUJACY OPASKĘ GRZEJNĄ TĚSNÍČÍ KROUŽEK PRO TOPENÍ HLAVY</p> <p>Symbol / Kód E09063</p>	<p>2 GRZAŁKA GŁÓWKI 230V TOPENÍ HLAVY TRYSKY 230 V</p> <p>Symbol / Kód E09044 550 W</p> <table border="1"> <tr> <td>Brazowy / Hnědá</td> <td>230 V</td> </tr> <tr> <td>Brazowo-Czarny</td> <td></td> </tr> <tr> <td>Hnědá - Černá</td> <td></td> </tr> </table>	Brazowy / Hnědá	230 V	Brazowo-Czarny		Hnědá - Černá		<p>3 TERMOPARA GŁÓWKI ČIDLO PRO HLAVU</p> <p>Uziemiona termopara z kalibrowaniem typu J Uzemněné čidlo typ J, kalibrované</p> <p>Symbol / Kód E07033</p> <p>Czerwoný / Červená + Niebieski / Modrá -</p>
Brazowy / Hnědá	230 V							
Brazowo-Czarny								
Hnědá - Černá								

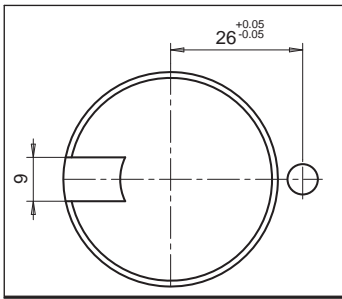

1 PUNKT WTRYSKU / S JEDNÍM VSTŘIKOVACÍM BODEM				
Symbol dyszy Kód trysky	L	L1	Hc	Moc grzałki Watt: Výkon topení / Watt
E08021/S0..	62	58	39	700
E08022/S0..	72	68	39	
E08023/S0..	92	88	39	
E08024/S0..	112	108	39	

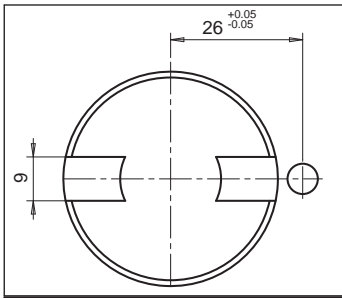

2 PUNKTY WTRYSKU / SE DVĚMA VSTŘIKOVACÍMI BODY				
Symbol dyszy Kód trysky	L	L1	Hc	Moc grzałki Watt: Výkon topení / Watt
E08025/S0..	62	58	39	700
E08026/S0..	72	68	39	
E08027/S0..	92	88	39	
E08028/S0..	112	108	39	

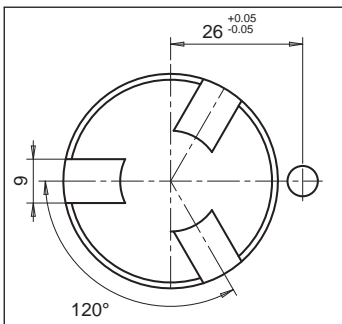

3 PUNKTY WTRYSKU / SE TŘEMI VSTŘIKOVACÍMI BODY				
Symbol dyszy Kód trysky	L	L1	Hc	Moc grzałki Watt: Výkon topení / Watt
E08029/S0..	62	58	39	700
E08030/S0..	72	68	39	
E08031/S0..	92	88	39	
E08032/S0..	112	108	39	

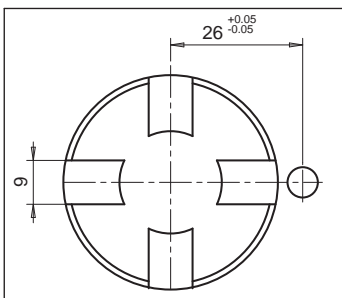

4 PUNKTY WTRYSKU / SE ČTYŘMI VSTŘIKOVACÍMI BODY				
Symbol dyszy Kód trysky	L	L1	Hc	Moc grzałki Watt: Výkon topení / Watt
E08033/S0..	62	58	39	700
E08034/S0..	72	68	39	
E08035/S0..	92	88	39	
E08036/S0..	112	108	39	

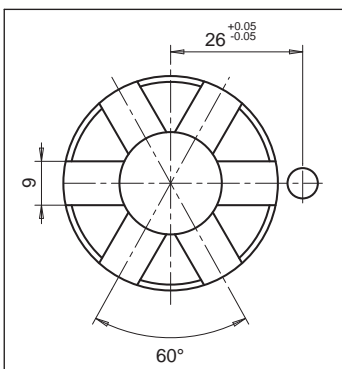

6 PUNKTŮW WTRYSKU / SE ŠESTY VSTŘIKOVACÍMI BODY				
Symbol dyszy Kód trysky	L	L1	Hc	Moc grzałki Watt: Výkon topení / Watt
E08037/S0..	62	58	39	700
E08038/S0..	72	68	39	
E08039/S0..	92	88	39	
E08040/S0..	112	108	39	

Symbol / Kód	R	WxP
...../S001	0	
...../S002	1/2"	
...../S003	19.5	
...../S004	40	
...../S005		Ø14x21
...../S006		Ø16x21

Przykład zamówienia: Vzor pro objednávku:
E08037/S002
 Symbol dyszy / Kód trysky
 Grzałka główki / Dosedací sedlo pro stroj