

Manifold / Verteilerblock		
CODE	NOZZLE TYPE / DÜSENTYP	d
E90281-80	KS5/8 Ø30 - DN30	Ø 8
E90281-115	DN44	Ø 11.5
E90281-127	KS5/8 Ø44	Ø 12.7

SPARE PARTS / ERSATZTEILE					
CODE	DESCRIPTION	Q.TY	CODE	DESCRIPTION	Q.TY
E92045	Heater 240 VOLT Power 2600 WATT each Heizung 240 VOLT Leistung der Heizung 2600 WATT pro Stück	4	E06145	Thermocouple Fe-CuNi J type calibration	2
			E06143	Thermofühler Fe-CuNi ist zusammen mit dem Type J.	2

— See page 26.02 for the information related to the ACCESSORIES / Schauen sie für das zubehör auf der Seite 26.02 —

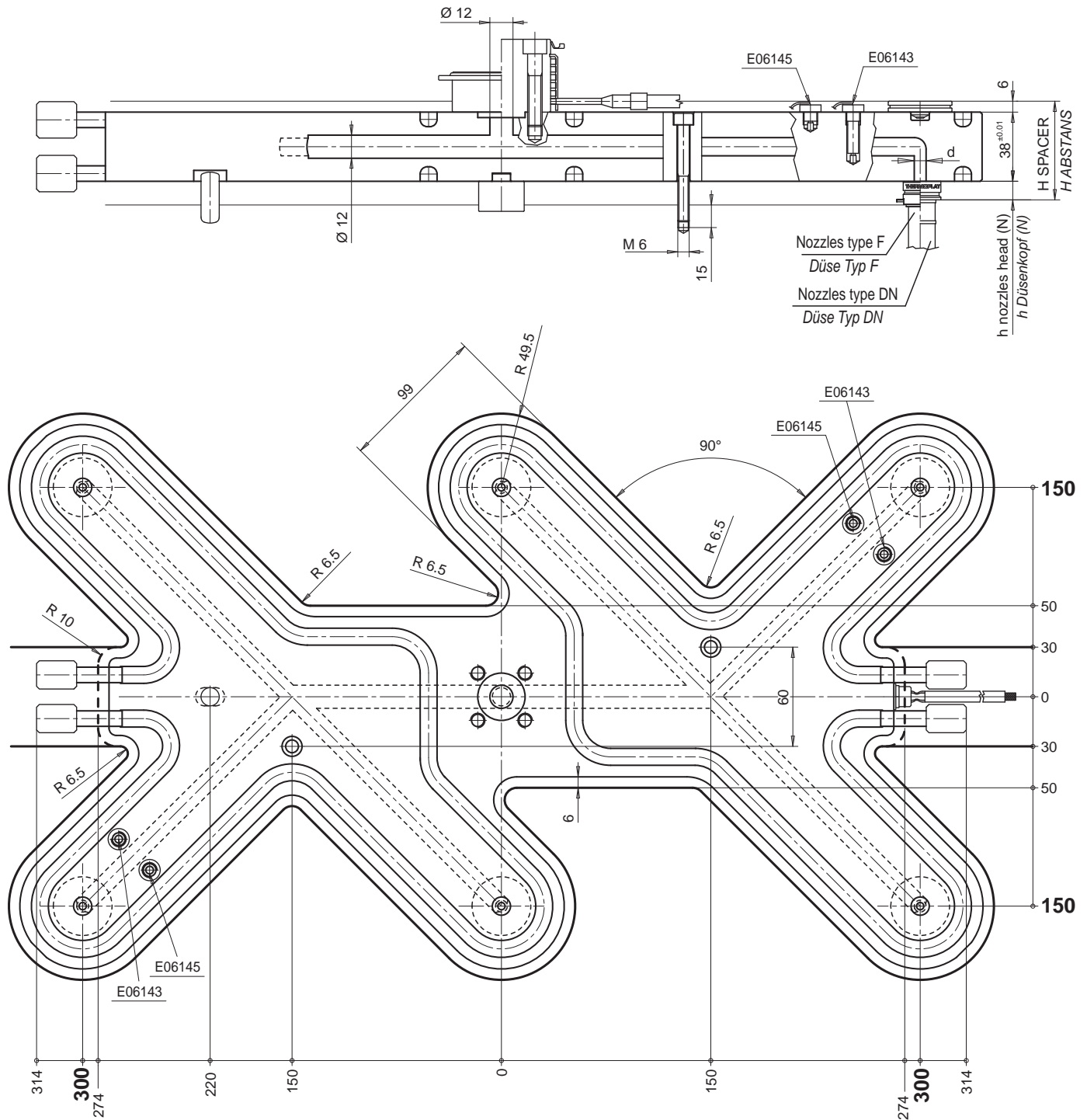

$$H \text{ Spacer / Abstans} = (N + 38 + 6) + [(N + 38 + 6) \cdot \Delta t \cdot K] - 0.05 = \text{mm}$$

N= nozzle head / Abstans

Δt = Temperature difference between the hot runner and the mould / Temperatur unterschied zwischen dem Heisskanal und dem Werkzeug.

K = Steel thermal expansion coefficient / Koeffizient der Ausdehnung des Stahles (= 0.0000125)