

Manifold / Verteilerblock		
CODE	NOZZLE TYPE / DÜSENTYP	d
E90292-80	KS5/8 Ø30 - DN30	Ø 8
E90292-115	DN44-F32	Ø 11.5
E90292-127	KS5/8 Ø44	Ø 12.7

SPARE PARTS / ERSATZTEILE		
CODE	DESCRIPTION BESCHREIBUNG	Q.TY MENGE
E92047	Heater 240 VOLT Power 2400 WATT each Heizung 240 VOLT Leistung der Heizung 2400 WATT pro Stück	4
E06145	Thermocouple Fe-CuNi J type calibration	2
E06143	Thermofühler Fe-CuNi ist zusammen mit dem Type J.	2

— See page 26.02 for the information related to the ACCESSORIES / Schauen sie für das zubehör auf der Seite 26.02 —

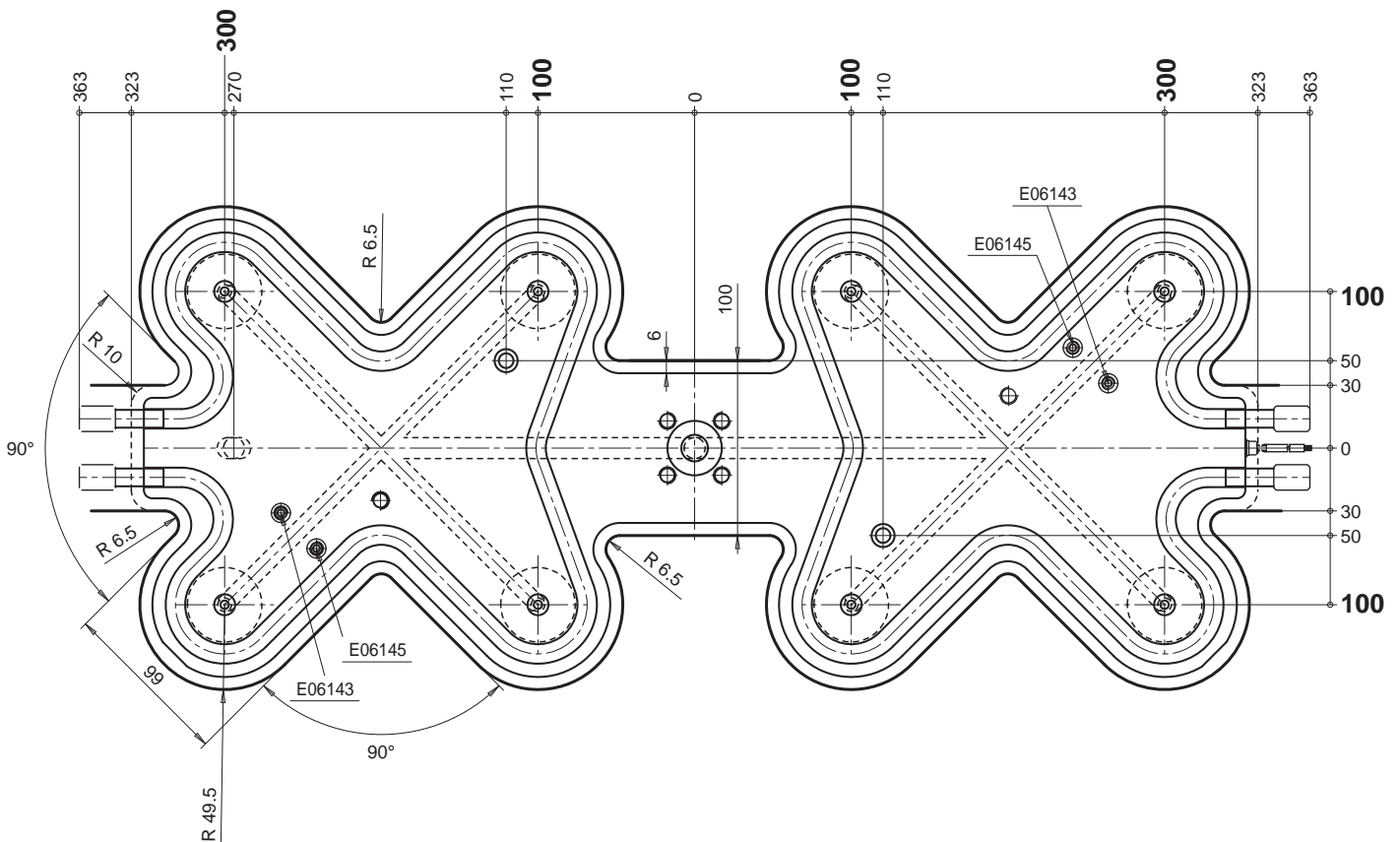
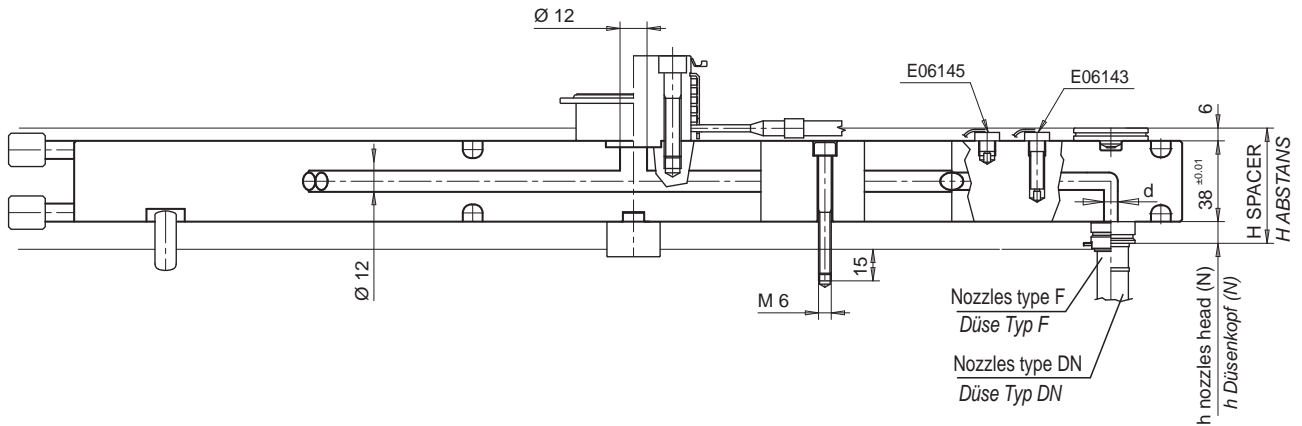

$$H \text{ Spacer / Abstans} = (N + 38 + 6) + [(N + 38 + 6) \cdot \Delta t \cdot K] - 0.05 = \text{mm}$$

N = nozzle head / Abstans

$\Delta t$  = Temperature difference between the hot runner and the mould / Temperatur unter schied zwischen dem Heisskanal und dem Werkzeug.

K = Steel thermal expansion coefficient / Koeffizient der Ausdehnung des Stahles (= 0.0000125)